

SEIKO



GPS
SOLAR



LEES EERST



INHOUD

Volledige gebruiksaanwijzing

5X83 GPS Solar horloge (Dual-time Chronograaf)

**Hartelijk dank dat u voor een SEIKO-horloge hebt gekozen.
Voor een plezierig gebruik raden wij aan deze gebruiksaanwijzing zorgvuldig
door te lezen voordat u uw Seiko gaat gebruiken.**

- * Bij uw verkooppunt kunt u de lengte van de stalen bracelet laten aanpassen. Neem contact op met Seiko Benelux, Branch of Seiko Watch Europe S.A.S. wanneer u uw horloge niet kunt laten repareren bij het verkooppunt omdat u het cadeau gekregen heeft of omdat u verhuisd bent. Andere verkooppunten bieden de service mogelijk tegen betaling aan. Het is echter ook mogelijk dat bepaalde verkooppunten deze service niet bieden.
- * Verwijder de folie vóór gebruik indien uw horloge is voorzien van een beschermfolie tegen krassen. Wanneer u de beschermfolie niet verwijdert, kunnen vuil, transpiratie, stof of vocht onder de folie gaan vastzitten, wat tot corrosie kan leiden.

Voorzorgsmaatregelen

⚠ WAARSCHUWING

Houd er rekening mee dat er een risico bestaat op ernstige gevolgen, zoals ernstig letsel, als de volgende veiligheidsvoorschriften niet strikt worden nageleefd.

Stop direct met het dragen van het horloge in de volgende gevallen:

- Als de kast of band van het horloge wordt aangetast door roest etc.
 - Als de pinnen uit de band steken.
- * Neem direct contact op met de dealer waar u het horloge gekocht heeft of met het Seiko Customer Service Center.

Houd het horloge en onderdelen buiten het bereik van baby's en kinderen.

Voorkom dat een baby of kind per ongeluk een van de onderdelen inslikt.
Als een baby of kind per ongeluk de batterij of een onderdeel heeft ingeslikt, neem dan direct contact op met een dokter voor het welzijn van de baby of het kind.

Verwijder de oplaadbare batterij niet uit het horloge.

- * Over de oplaadbare batterij → Energiebron P. 47
Vervanging van de oplaadbare batterij vereist vakkennis en vakbekwaamheid. Vraag de winkel waar het horloge werd gekocht om de oplaadbare batterij te vervangen.
Installatie van een gewone zilveroxide batterij kan warmte genereren die barsten en ontbranding kan veroorzaken.

⚠ OPGELET

Gelieve er nota van te nemen dat er een risico bestaat op lichte verwondingen of materiële schade indien de volgende veiligheidsvoorschriften niet strikt worden nageleefd.

Voorkom het dragen of opbergen van uw horloge in/op de volgende plaatsen:

- Plaatsen waar chemische producten (cosmetica zoals nagellakremover, insecten spray, thinners etc.) worden verdampt.
- Plaatsen waar de temperatuur voor lange tijd onder de 5 °C of boven de 35 °C blijft. (41°F 95°F)
- Plaatsen met sterke magnetische velden of statische elektriciteit.
- Plaatsen waar schokken of botsingen voor kunnen komen.
- Plaatsen met veel vochtigheid.
- Stoffige plaatsen.

Als u allergische symptomen of een geïrriteerde huid waarneemt:

Stop direct met het dragen van het horloge en neem contact op met een specialist, zoals een dermatoloog of een allergoloog.

Andere waarschuwingen

- Het vervangen/aanpassen van de stalen bracelet vraagt om professionele kennis en vaardigheden. Vraag de dealer waar u het horloge heeft gekocht om de bracelet te vervangen/de lengte aan te passen. Wanneer u probeert de stalen bracelet aan te passen, kan er letsel aan uw hand of vingers ontstaan of kunnen delen van de bracelet verloren gaan.
- Haal het horloge niet zelf uit elkaar.
- Volg de aanwijzingen van de plaatselijke overheid op bij het weggooien van het horloge en de oplaadbare batterij.
- Houd het horloge buiten het bereik van baby's en kinderen. Voorzichtigheid is geboden om verwondingen, beschadigingen of een allergische reactie bij baby's of kinderen te voorkomen.
- Als uw horloge van het type sleutelhanger of hanger is, kan het bandje of de ketting die aan het horloge bevestigd is, uw kleding beschadigen of uw hand, nek of andere lichaamsdelen verwonden.
- Houd er rekening mee dat als het horloge wordt afgedaan en neergelegd, de achterkant van de kast, de band en de sluiting tegen elkaar wrijven. Dit kan krassen op de achterkant van de kast veroorzaken. We raden u aan een zachte doek tussen de achterkant van de kast, de band en sluiting te plaatsen nadat u het horloge heeft afgedaan.

⚠ WAARSCHUWING**Gebruik het horloge niet bij duiken of verzadigingsduiken.**

De verschillende aangescherpte inspecties onder gesimuleerde ruwe omgeving, die meestal zijn vereist voor horloges die zijn ontworpen voor duiken of verzadigingsduiken, zijn niet uitgevoerd op waterbestendige horloges die de BAR (barometrische druk) weergeven. Gebruik om te duiken horloges die speciaal zijn ontworpen om te duiken.

⚠ OPGELET**Voorkom stromend water wat direct vanuit de kraan over het horloge loopt.**

Zelfs als een horloge waterdicht is, mag het horloge niet direct onder stromend water uit de kraan worden gehouden. De waterdruk van een kraan is voldoende om te zorgen dat er vocht in het horloge binnendringt.

⚠ OPGELET**Draai of trek de kroon niet uit als het horloge nat is.**

Water kan in het horloge terecht komen.

* Als de binnenkant van het glas is beslagen door condens of als er voor langere tijd waterdruppels aan de binnenkant van het horloge verschijnen, is de waterdichtheid prestatie van het horloge verslechterd. Neem direct contact op met de dealer waar u het horloge heeft gekocht of met het Seiko Customer Service Center.

**Laat geen vocht, transpiratie of vuil voor langere tijd op het horloge.**

Wees bewust van het risico dat de waterdichtheid van het horloge kan verminderen vanwege de aantasting van de pakkingen, of de ontwikkeling van roest op roestvrij staal.

**Draag uw horloge niet tijdens een bad of sauna.**

Stoom, zeep of sommige bestanddelen van hete bronnen kunnen de waterdichtheid van het horloge aantasten.

Funcities

■ Dit is een GPS Solar horloge op zonne-energie.

* Anders dan in een navigatie-uitrusting is deze GPS Solar horloge niet ontworpen om constant GPS-signalen van GPS-satellieten te ontvangen zonder bediening. Dit horloge ontvangt alleen GPS-signalen in de tijdzone-instellingsmodus, automatische of handmatige tijdinstellingsmodus.

Dit horloge heeft de volgende functies.

GPS Signaal ontvangst

Dit horloge kan met een eenvoudige druk op de knop overal ter wereld op de exacte plaatselijke tijd worden ingesteld. DST (zomertijd) wordt weergegeven in de tijd die verschijnt.

Dit horloge past de tijd door middel van ontvangst van GPS-signalen van GPS-satellieten snel aan.

- Plaats waar GPS-signalen gemakkelijk kunnen worden ontvangen/Plaats waar GPS-signalen niet kunnen worden ontvangen P. 18

Dit horloge reageert op alle tijdzones in de wereld.

- Tijdzone P. 6

Wanneer de regio of de tijdzone waar het horloge wordt gebruikt, wordt gewijzigd, voer de bediening van de "Tijdzone-instelling" uit.

- De tijdzone aanpassen P. 22

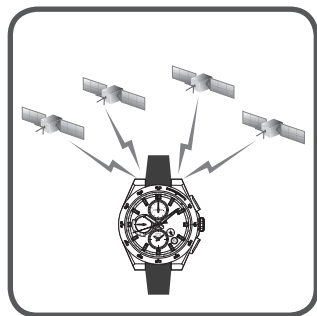

Funcie Opladen met zonne-energie

Dit horloge werkt op zonne-energie.

Stel de wijzerplaat aan licht bloot om het horloge op te laden.

Als het horloge volledig opgeladen is, werkt het gedurende ca. 6 maanden.

Wanneer de energiereserve van het horloge volledig verbruikt is, duurt het even voordat het horloge weer volledig opgeladen is. Zorg er dus voor dat het horloge regelmatig opgeladen wordt.

- Het horloge opladen P. 16
- Standaard oplaadtijd P. 16

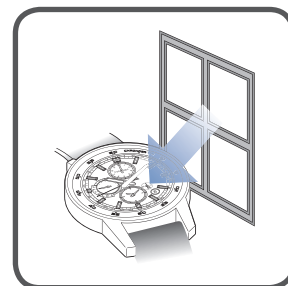

Automatische tijdsaanpassingsfunctie

Dit horloge past de tijd automatisch aan op basis van handelingspatronen tijdens het gebruik.

Zodra het horloge aan voldoende helderheid in de openlucht is blootgesteld, ontvangt het automatisch GPS-signalen van GPS-satellieten. Dankzij deze functie is het horloge in staat om de tijd ook tijdens gebruik van het horloge automatisch exact in te stellen.

- Automatische tijdsaanpassing P. 31
- * Dit horloge kan geen GPS-signalen ontvangen wanneer de energiereserve in het horloge laag is.
- Controleer de oplaadstatus P. 14



Mechanisme waarmee het GPS Solar horloge tijd en datum instelt

■ GPS-satelliet

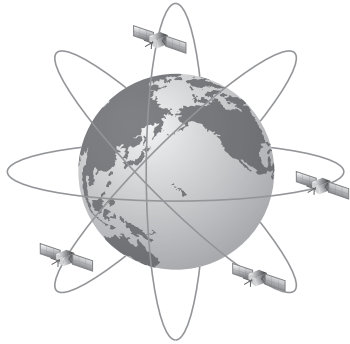

Dit is een satelliet die wordt bediend door het Amerikaanse ministerie van Defensie (officiële naam is NAVSTAR). De satelliet draait in een baan om de aarde op een hoogte van 20.000 km.

Aanvankelijk was dit een militaire satelliet, maar momenteel wordt de informatie gedeeltelijk openbaar gemaakt en gebruikt in verschillende apparatuur, waaronder autonavigatiesystemen en mobiele telefoons.

De GPS-satelliet is uitgerust met een zeer nauwkeurige atoomklok met een nauwkeurighedsafwijking van 1 seconde per 100.000 jaar.

■ Mechanisme waarmee dit horloge tijd en datum instelt

Dit horloge ontvangt GPS-signalen van GPS-satellieten om de tijd en datum in te stellen op basis van de volgende informatie.

- Nauwkeurige tijd en datum op basis van de atoomklok
- Informatie over een tijdzone waar u bent en de aanpassing van DST (zomertijd).
(De huidige locatie wordt gepositioneerd door meer dan 4 GPS-satellieten en in welk van de in totaal 38 tijdzones over de wereld u zich bevindt. Hierbij wordt rekening gehouden met de eventueel geldende zomertijd (DST)).

* Om informatie te ontvangen over een tijdzone waar u bent, moet u de tijdzone instellen.

→ De tijdzone aanpassen [P. 22](#)

* Anders dan bij navigatieapparatuur, is dit GPS Solar horloge niet ontworpen om voortdurend GPS-signalen van GPS-satellieten te ontvangen zonder enige bediening.

Dit horloge ontvangt alleen GPS-signalen in de tijdzone-instellingsmodus, automatische of handmatige tijdstellingsmodus.

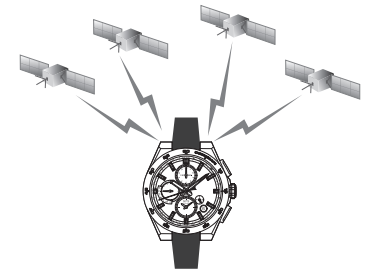

Tijdzone

▣ Tijdzone

Wereldwijd wordt door landen en regio's over het algemeen de standaard tijd gebruikt, die gebaseerd is op de gecoördineerde wereldtijd (UTC).

De standaard tijd wordt door elk land of elke regio vastgelegd. Regio's met dezelfde standaard tijd vallen onder een tijdzone. Momenteel zijn 38 tijdzones in gebruik (sinds oktober 2023).

▣ Zomertijd

Afhankelijk van het gebied, wordt de zomertijd apart ingesteld.

De zomertijd is bedoeld om dagen langer te maken door de klok 1 uur vooruit te zetten, wanneer zomers de dagen langer worden.

Het overnemen en de duur van de zomertijd verschilt per land.

Als de aanpassing van de tijdzone is geslaagd, worden gegevens met betrekking tot de invoering van de zomertijd (DST) voor het land waarin de GPS-signalen zijn ontvangen, verwerkt in de tijd die wordt weergegeven.

* De zomertijd kan door omstandigheden van het land of de regio veranderen.

▣ Gecoördineerde wereldtijd (UTC)

UTC is de universele standaardtijd die door middel van internationale afspraken wordt gecoördineerd. UTC is de belangrijkste tijdstandaard voor het wereldwijd vastleggen van tijd. De tijd die wordt verkregen door een schrikelseconde toe te voegen aan de Internationale Atoomtijd (TAI) wordt wereldwijd bepaald door de atoomklok. Dit wordt gecoördineerd ter compensatie van afwijkingen van de wereldtijd (UT) die door de gecoördineerde wereldtijd (UTC) astronomisch wordt bepaald.

De volgende functies zijn inbegrepen

Wanneer de regio of tijdzone wijzigt

Wanneer de regio of de tijdzone waar het horloge gebruikt wordt is gewijzigd, moet u de tijdzone opnieuw instellen.

Het horloge toont de exacte lokale tijd waar u bent (inclusief DST (zomertijd)).

- Tijdzone instellen [P. 21](#)
- Tijdzone [P. 6](#)
- Weergave van tijdzones en lijst met tijdzones over de hele wereld [P. 13](#)

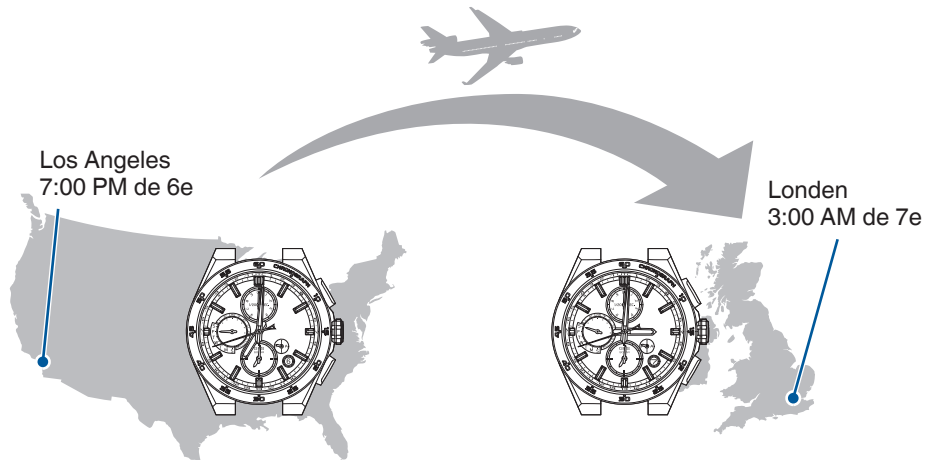

Alleen de tijd instellen

Het horloge geeft de precieze tijd van de tijdzone weer die is ingesteld met "Handmatige tijdstelling".

- De tijd handmatig instellen [P. 24](#)
- De tijdzone en DST (zomertijd) controleren [P. 27](#)

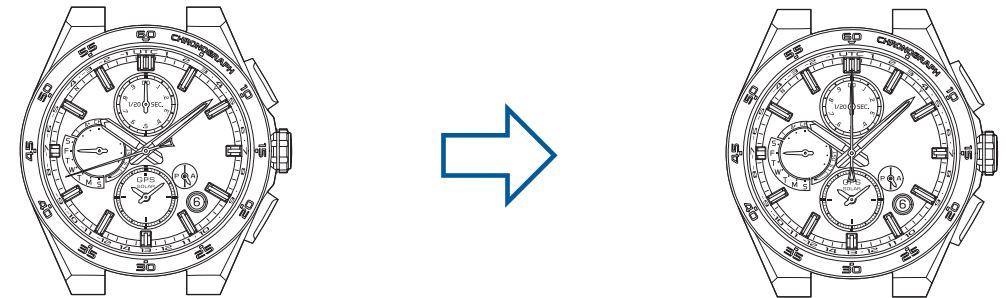

Controleren wanneer de tijdzone gegevens geconfigureerd zijn voor uw horloge

Op het achterdeksel vindt u het kaliber-kastnummer van uw horloge.



Kaliber-kastnummer

Het nummer om het type horloge te identificeren.

* Weergave kan variëren afhankelijk van het model.

Door te kijken naar het kaliber-kastnummer die op het achterdeksel wordt weergegeven, bent u in staat om te bepalen wanneer de tijdzone gegevens geconfigureerd zijn.

Raadpleeg voor meer informatie:

<https://www.seikowatches.com/global-en/customerservice/knowledge/gptimezonedatainfo>

Als de officiële tijdzone veranderd is in een regio nadat de tijdzone gegevens van het horloge zijn geconfigureerd, zal de juiste tijd niet worden weergegeven, zelfs na het ontvangen van GPS-signalen. Gelieve de volgende handelingen uit te voeren om de juiste tijd weer te geven:

<Om de tijd van dit horloge in te stellen in een regio waar de officiële tijdzone of DST (zomertijd) is veranderd>

1. Selecteer de tijdzone die geschikt is voor de huidige tijd in het doelgebied door handmatige tijdzone-instelling en voer indien nodig instellingen uit voor DST (zomertijd).
Raadpleeg voor meer informatie "Handmatige tijdzone-instelling" P. 25 en "Zet DST (zomertijd) AAN" P. 26.
2. Pas vervolgens de tijd aan met handmatige tijdstelling.
Raadpleeg voor meer informatie "Handmatige tijdstelling" P. 23.
3. Wanneer u het horloge binnen dezelfde tijdzone gebruikt, wordt de juiste tijd weergegeven na automatische (GPS) of handmatige tijdstellingen.
4. Wanneer u zich verplaatst van een regio waar de officiële tijdzone is veranderd in een andere tijdzone, dan terug naar de regio waar de officiële tijdzone veranderd is, voer dezelfde handelingen uit zoals hierboven aangegeven (1 t/m 3) om de juiste tijd weer te geven in de regio waar de officiële tijdzone veranderd is.

INHOUD

| | | | |
|---|-----------|---|-----------|
| 1. LEES EERST | 2 | 5. IN GEVAL VAN EEN ONGEWONE BEWEGING VAN DE SECONDEWIJZER | 39 |
| Voorzorgsmaatregelen | 2 | Beweging van de secondewijzer en horlogestatus (Waarschuwing voor energietekort) | 39 |
| Functies | 4 | 6. DE KWALITEIT VAN UW HORLOGE BEHOUDEN | 40 |
| Mechanisme waarmee het GPS Solar horloge tijd en datum instelt | 5 | Onderhoud | 40 |
| Tijdzone | 6 | Uitvoering en type | 40 |
| De volgende functies zijn inbegrepen | 7 | Mate van waterdichtheid | 40 |
| Controleren wanneer de tijdzone gegevens geconfigureerd zijn voor uw horloge | 8 | Magnetische weerstand | 41 |
| 2. INHOUD | 9 | Band | 42 |
| 3. VOOR GEBRUIK | 10 | Gebruik van een eenvoudig verstelbare sluiting | 43 |
| Benaming van de onderdelen | 10 | Gebruik van een verstelbare drievoudige sluiting | 44 |
| Functiewijzer met multifunctionele wijzerplaat en weergave ontvangstresultaat | 11 | Gebruik van een verstelbare drievoudige (Met verborgen banduiteinde) | 45 |
| Weergave van tijdzones en lijst met tijdzones over de hele wereld | 13 | Lumibrite | 46 |
| Controleer de oplaadstatus | 14 | Energiebron | 47 |
| Opladen | 16 | After sales service | 48 |
| 4. BASISBEDIENING (HOE TIJD INSTELLEN/HOE GPS-SIGNALLEN ONTVANGEN, ENZ.) | 17 | 7. PROBLEMEN OPLOSSEN | 49 |
| Procesoverzicht basisbediening | 17 | Wanneer het horloge geen GPS-signalen kan ontvangen | 49 |
| GPS-signaalontvangst | 18 | De tijd instellen onder een conditie waarin het horloge geen GPS-signalen kan ontvangen (Handmatige tijdzone-instelling) | 49 |
| Instellen van tijdzone (Tijdzone en tijd door gps-signaalontvangst aanpassen) | 21 | Wanneer de positie van de subdial, de stopwatch 1/20-secondewijzer, de functiewijzer, de datum of de uren/minuten/secondewijzer foutief is uitgelijnd | 51 |
| Handmatig de tijd instellen (de tijd met gps-signaalontvangst aanpassen) | 23 | Problemen oplossen | 56 |
| Het horloge instellen op de lokale tijd van de bestemming (handmatige tijdzoneinstelling) | 25 | 8. FUNCTIELIJST/SPECIFICATIES | 61 |
| Zomertijd instellen | 26 | Index | 61 |
| De tijd instellen op de subdial | 28 | SPECIFICATIES | 62 |
| Schakelen tussen de hoofdtijd en de subdial (Time Transfer-functie) | 30 | | |
| Automatische tijdsaanpassing | 31 | | |
| Stel in op vliegtuigmodus (✈) (vliegtuigmodus) | 32 | | |
| Schrikkeelseconde (Automatische ontvangst van de schrikkeelseconde) | 33 | | |
| Gebruik van de stopwatch | 35 | | |

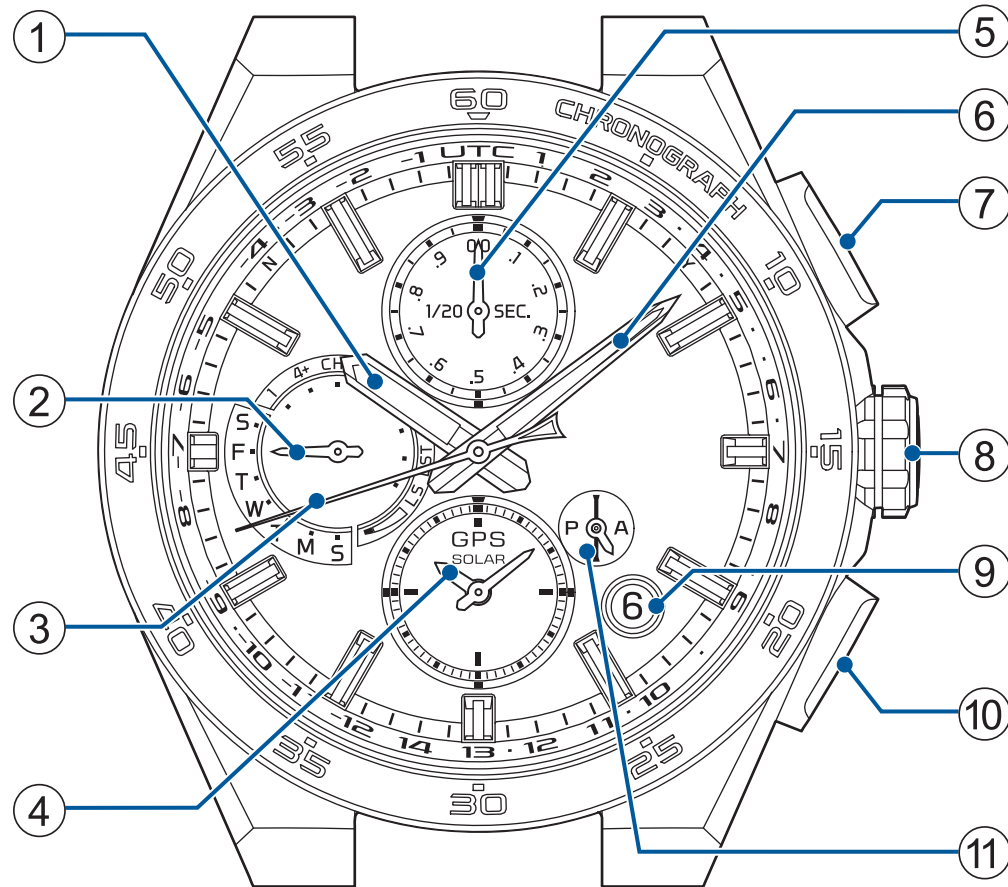
Benaming van de onderdelen

- ① Uurwijzer
- ② Functiewijzer
(Geeft gewoonlijk de dag van de week weer)
- ③ Secondewijzer
(Stopwatch secondewijzer)
- ④ Subdial (12-uur systeem)
(Stopwatch uur- en minutenwijzer)
- ⑤ Stopwatch 1/20-secondewijzer
- ⑥ Minutenwijzer
- ⑦ Knop A
- ⑧ Kroon
- ⑨ Datum
- ⑩ Knop B
- ⑪ Subdial AM/PM-wijzer

* De positie van elk display kan verschillen, afhankelijk van het model (design).

Funciewijzer met multifunctionele wijzerplaat en weergave ontvangstresultaat

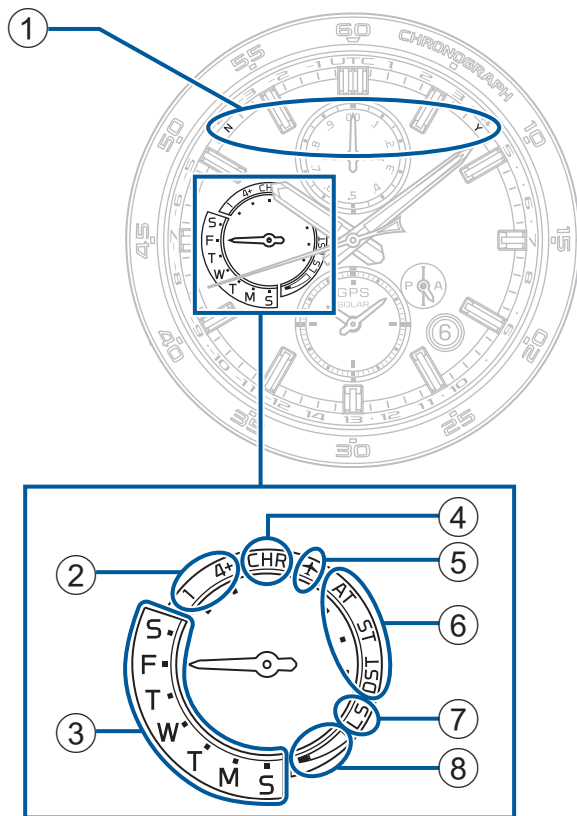

* De positie van elk display kan verschillen, afhankelijk van het model (design).

① Weergave van ontvangstresultaat (secondewijzer)

Y : Succesvolle herhaling (8-seconden positie)

N : Mislukte herhaling (52-seconden positie)

→ Controleer het ontvangstresultaat [P. 20](#)

② Wijzerplaat met ontvangstresultaat

| Ontvangstproces | 1 (tijdinstelling) | 4+ (tijdzone-instelling) |
|-----------------|--------------------|--------------------------|
| Subdial | | |

→ Controleer het ontvangstresultaat [P. 20](#)

→ Tijdzone-instelling [P. 21](#)

→ Handmatige tijdinstelling [P. 23](#)

→ Automatische tijdsaanpassing [P. 31](#)

③ Weergave van de dag van de week

| Wijzerstand | Van zondag tot en met zaterdag (Illustratie toont de stand voor vrijdag) |
|-------------|---|
| Subdial | |

④ Weergave van de stopwatch-modus

| Wijzerstand | Stopwatch (CHR) status |
|-------------|---|
| Subdial |  |



→ Stopwatch [P. 35](#)

⑤ Weergave van de vliegtuigmodus (✈)

| Wijzerstand | Vliegtuigmodus (✈) status |
|-------------|---|
| Subdial |  |

→ Vliegtuigmodus [P. 32](#)

⑥ Weergave van de DST (zomertijd)

| Wijzerstand | AT (automatisch) | ST (UIT) | DST (AAN) |
|-------------|---|---|---|
| Subdial |  |  |  |

→ De tijdzone en DST (zomertijd) controleren [P. 27](#)

→ Zomertijd instellen [P. 26](#)



⑦ Weergave van ontvangst van schriksecondegegevens

| Wijzerstand | Schriksecondegegevens ontvangen |
|-------------|---|
| Subdial |  |

→ Schriksecondegegevens ontvangen [P. 33](#)

⑧ Weergave van de oplaadstatus

* Het energieniveau wordt weergegeven in vier niveaus.

| Wijzerstand | Vol | Midden (twee niveaus) | Laag |
|-------------|---|---|---|
| Subdial |  |  |  |

→ Controleer de oplaadstatus [P. 14](#)

→ Het horloge opladen [P. 16](#)

Weergave van tijdzones en lijst met tijdzones over de hele wereld

In de lijst hieronder wordt de relatie tussen de weergaven op de bezel en de wijzerplaatring en het tijdsverschil van de gecoördineerde wereldtijd weergegeven. **Neem de secondewijzerstanden als uitgangspunt voor het instellen van de tijdzone of om de tijdzone-instelling te controleren.**

De zomertijd (DST) geldt voor tijdzones met de aanduiding ★.

In de tijdzone Lord Howe Island in Australië met de aanduiding ☆ wordt gedurende de zomertijd de tijd met 30 minuten vooruit gezet. Dit horloge voldoet aan DST in de tijdzone Lord Howe Island.

Weergave van tijdzone of tijdsverschil

Representatieve steden...

28 steden van de in totaal 38 tijdzones wereldwijd

Tijdsverschil...

+14 uren ~ -12 uren

→ De tijdzone en DST (zomertijd) controleren [P. 27](#)

→ Tijdzone-instelling [P. 21](#)

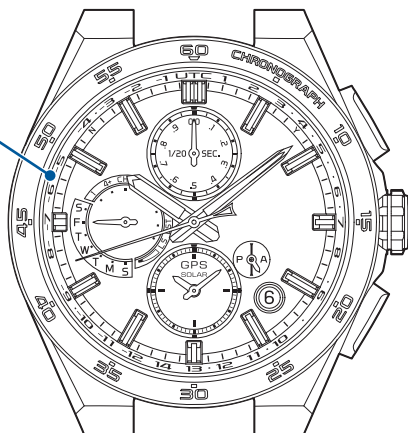

* Stadscodes en tijdsverschillen van UTC kunnen per horlogemodel verschillen.

* Een "•" tussen cijfers van de tijdsverschilweergave geeft aan dat er in die locatie een tijdzone is.

| Stadscodes | Wijzerplaat van tijdsverschil | Stadsnaam | UTC ± uren |
|------------|-------------------------------|-------------------|------------|
| LON | UTC | ★Londen | 0 |
| PAR | 1 | ★Parijs/ ★Berlijn | +1 |
| CAI | 2 | ★Caïro | +2 |
| JED | 3 | Jeddah | +3 |
| • | • | Teheran | +3,5 |
| DXB | 4 | Dubai | +4 |
| • | • | Kabul | +4,5 |
| KHI | 5 | Karachi | +5 |
| DEL | • | Delhi | +5,5 |
| • | • | Kathmandu | +5,75 |
| DAC | 6 | Dhaka | +6 |
| • | • | Yangon | +6,5 |
| BKK | 7 | Bangkok | +7 |
| BJS | 8 | Beijing | +8 |
| • | • | Eucla | +8,75 |
| TYO | 9 | Tokio | +9 |
| ADL | • | ★Adelaide | +9,5 |
| SYD | 10 | ★Sydney | +10 |
| • | • | ☆Lord Howe eiland | +10,5 |

| Stadscodes | Wijzerplaat van tijdsverschil | Stadsnaam | UTC ± uren |
|------------|-------------------------------|---------------------|------------|
| NOU | 11 | Nouméa | +11 |
| WLG | 12 | ★Wellington | +12 |
| • | • | ★Chathameilanden | +12,75 |
| TBU | 13 | Nuku'alofa | +13 |
| CXI | 14 | Kiritimati | +14 |
| • | -12 | Baker eiland | -12 |
| MDY | -11 | Midway eilanden | -11 |
| HNL | -10 | Honolulu | -10 |
| • | • | Marquesas eilanden | -9,5 |
| ANC | -9 | ★Anchorage | -9 |
| LAX | -8 | ★Los Angeles | -8 |
| DEN | -7 | ★Denver | -7 |
| CHI | -6 | ★Chicago | -6 |
| NYC | -5 | ★New York | -5 |
| SDQ | -4 | Santo Domingo | -4 |
| • | • | ★St. John's | -3,5 |
| RIO | -3 | Rio de Janeiro | -3 |
| FEN | -2 | Fernando de Noronha | -2 |
| PDL | -1 | ★Azoren | -1 |

* De tijdzone voor elke regio en de zomertijd (DST) gelden met ingang van oktober 2023.

Controleer de oplaadstatus

De functiewijzer geeft aan of dit horloge GPS-signalen al dan niet ontvangt.

Daarnaast geeft de beweging van de secondewijzer bij een laag energieniveau gedetailleerd aan welk energieniveau het horloge zich bevindt.

* Ontvangst van een GPS-radiosignaal vergt veel energie. Vergeet niet om het horloge regelmatig op te laden door het aan licht bloot te stellen. → Opladen P. 16

○ Ontvangst is toegestaan

Wanneer de indicatiewijzer de dag van de week blijft weergeven, kan het horloge signalen ontvangen.

Met de volgende handeling kunt u het energieniveau controleren.

1 Druk op knop B en laat hem los

De wijzerplaat schakelt over van de dag van de week naar het energieniveau. (5 seconden)

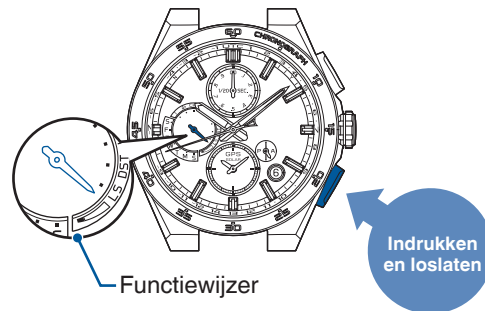

* De functiewijzer blijft "CHR" weergeven terwijl de stopwatchmodus is ingeschakeld. Schakel de stopwatchmodus uit om het energieniveau te controleren. → P. 36

2 Controleer de oplaadstatus

* Het energieniveau wordt weergegeven in vier niveaus. → Weergave van de oplaadstatus P. 12

| Multifunctionele indicatordisplay | Oplaadstatus | Oplossing |
|-----------------------------------|--------------|--|
| | vol | Gebruik het horloge zoals gewoonlijk. → P. 17 |
| | Gemiddeld | Ontvangst is toegestaan; vergeet echter niet het horloge op te laden. → P. 17 |

* Het horloge schakelt terug naar de normale tijdsweergave na 5 seconden, of wanneer knop B wordt ingedrukt.

✕ Ontvangst is niet toegestaan

Als het energieniveau laag is, wordt de dag van de week niet weergegeven en adviseert de weergave oplaadstatus continu om het horloge op te laden.

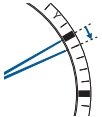
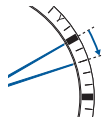
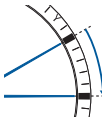
| Multifunctionele indicatordisplay | Beweging van de secondewijzer | Oplaadstatus | Oplossing | |
|---|---|--------------|---|--|
|  | Interval van één seconde  | laag | Het horloge kan geen GPS-signalen ontvangen, maar heeft voldoende energie om te functioneren. Laad het horloge op tot de functiewijzer terugkeert naar de dag van de week zodat het horloge GPS-signalen kan ontvangen. Wanneer de wijzer terugkeert naar de weergave dag van de week, is het energieniveau "midden" of "vol". → Opladen P. 16 | |
| | Interval van twee seconden  | - | Het horloge kan geen GPS-signalen ontvangen en heeft onvoldoende energie om te functioneren. (De waarschuwingfunctie "te weinig energie" is geactiveerd. → P. 39) | Laad het horloge verder op tot de functiewijzer de dag van de week weergeeft, zodat het horloge GPS-signalen kan ontvangen. → Opladen P. 16 |
| | Interval van vijf seconden  | | | |

* Druk knop B in wanneer de oplaadstatus wordt weergegeven om de dag van de week te controleren. (5 seconden)

Als het apparaat in de vliegtuigmodus is (✈), is ontvangst niet mogelijk ongeacht het energieniveau.

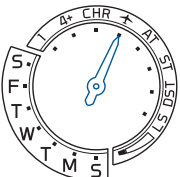
| Multifunctionele indicatordisplay | Beweging van de secondewijzer | Oplaadstatus | Oplossing |
|---|-------------------------------|--|--|
|  | - | In de vliegtuigmodus wordt de oplaadstatus niet weergegeven (✈). | Reset de vliegtuigmodus (✈). → Vliegtuigmodus resetten (✈). P. 32 Laad het horloge volgens de bovengenoemde aanwijzingen op wanneer de functiewijzer "laag" aangeeft. → Opladen P. 16 |

Opladen

■ Het horloge opladen

Stel het horloge bloot aan licht om deze op te laden.

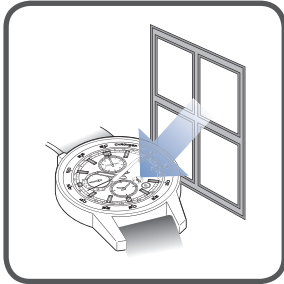

Zorg ervoor dat het horloge altijd voldoende opgeladen is voor optimale prestaties.

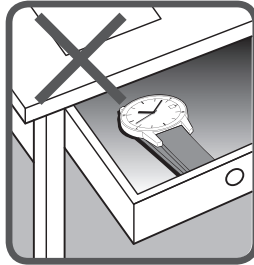
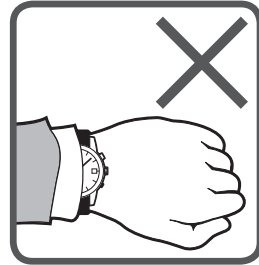

In de volgende situaties zal het energie niveau van het horloge te laag worden waardoor het horloge zal stoppen met lopen.

- Het horloge zit opgeborgen in een hoes.
- Het horloge wordt gedragen of opgeborgen in een ruimte waarin het niet gedurende lange tijd wordt blootgesteld aan licht.

* Wanneer u het horloge oplaadt, moet u ervoor zorgen dat het horloge niet te warm wordt. (De gebruikstemperatuur ligt tussen -10 °C tot +60 °C (14 °F en 140 °F).)

* Wanneer u het horloge voor het eerst gebruikt of wanneer u het horloge weer gaat gebruiken nadat het is gestopt met lopen door een te laag energieniveau, moet u het horloge voldoende opladen aan de hand van de tabel op de pagina rechts.

■ Standaard oplaadtijd

Laad het horloge op aan de hand van de onderstaande tijden.

Ontvangst van een GPS-signaal vergt veel energie. Vergeet niet om het horloge op te laden door het aan licht bloot te stellen zodat het horloge altijd de dag van de week weergeeft. Het energieniveau moet "gemiddeld" of "vol" zijn. (Wanneer de oplaadstatus "laag" aangeeft, start de ontvangst van het GPS-signaal niet, zelfs niet handmatig.)

→ Controleer de oplaadstatus [P. 14](#)

| Verlichting lx (LUX) | Lichtbron | Omgeving (voorbeeld) | Vanuit de status dat het horloge gestopt is (niet opgeladen) | | Vanuit de status dat de wijzer beweegt (horloge is opgeladen) |
|-------------------------|---------------------------------|--|--|---------------------|---|
| | | | Volledig opgeladen | Tot 1 sec.-interval | Tot 1 dag functioneren |
| 700 | Fluorescerend licht | Kantoor (alg.) | - | - | 3,5 uur |
| 3.000 | Fluorescerend licht | 30W 20cm | 250 uur | 9,5 uur | 1 uur |
| 10.000 | Zonlicht Fluorescerend licht | Bewolkt 30W 5cm | 75 uur | 3 uur | 15 minuten |
| 100.000 | Zonlicht | Zonnig (onder direct zonlicht in de zomer) | 30 uur | 1,5 uur | 10 minuten |

De cijfers voor "Noodzakelijke tijd om het horloge op te laden voor 1-sec.-intervallen" zijn schattingen van de tijd die noodzakelijk is om een stilstaand horloge op te laden door het aan licht bloot te stellen tot het in regelmatige 1-sec.-intervallen functioneert. Zelfs wanneer het horloge gedurende een kortere periode gedeeltelijk opgeladen is, hervat het horloge de intervallen van 1 seconde. Het kan echter weer overgaan op een 2-sec.-interval. De oplaadtijd in deze kolom is een ruwe schatting van voldoende oplaadtijd.

* De noodzakelijke oplaadtijd verschilt iets per design en kleur van de wijzerplaat van het horloge.

Procesoverzicht basisbediening

1. Controleer de plaats waar GPS-signalen gemakkelijk kunnen worden ontvangen

→ Plaats waar GPS-signalen gemakkelijk kunnen worden ontvangen/
Plaats waar GPS-signalen niet kunnen worden ontvangen P. 18



- Wanneer de regio of de tijdzone waar het horloge wordt gebruikt, wordt gewijzigd
- Wanneer alleen de tijd moet worden ingesteld



2. Stel de tijdzone, de tijd en datum in

< Instellen via GPS-sigitaalontvangst >

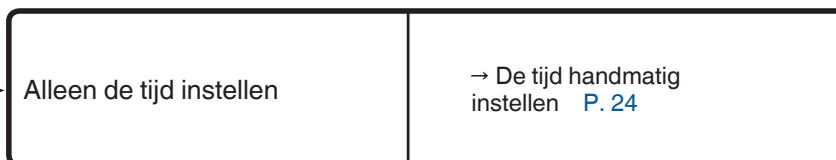
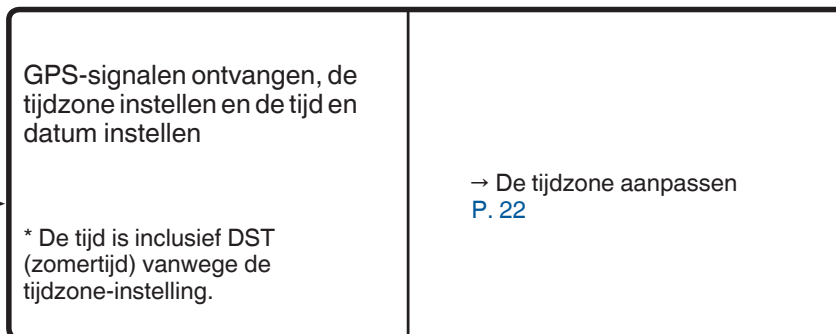

< Handmatige instelling >

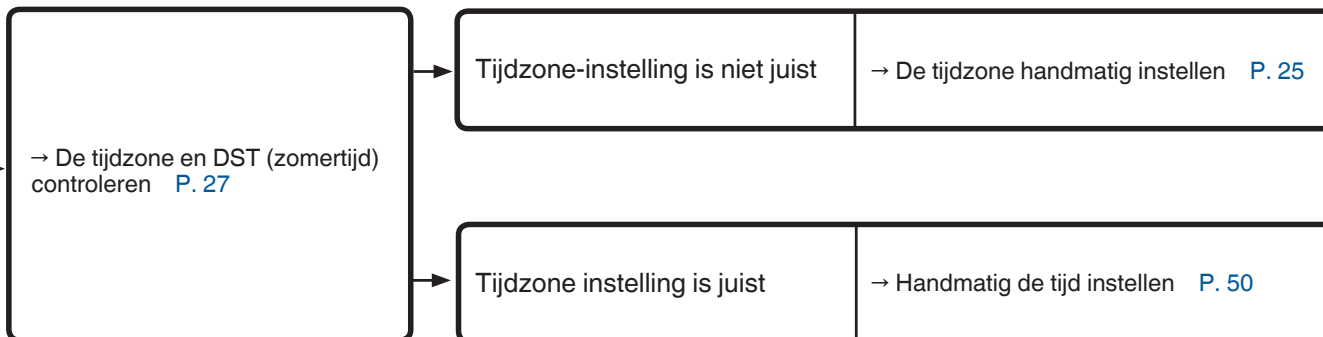

GPS-signaalontvangst

■ Plaats waar GPS-signalen gemakkelijk kunnen worden ontvangen/Plaats waar GPS-signalen niet kunnen worden ontvangen

○ Gemakkelijk te ontvangen

- Buiten in de open lucht met goed zicht.

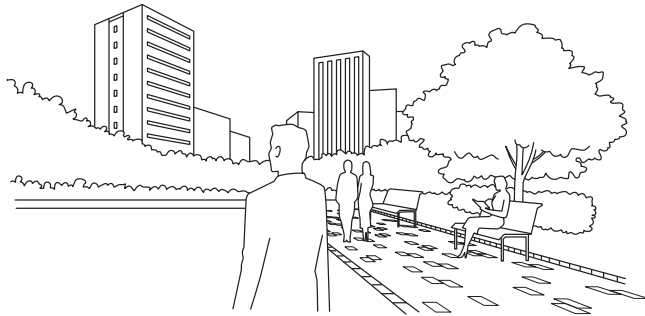

△ Moeilijk te ontvangen

- Hoe dichter het gebied bebouwd is, des te moeilijker het is GPS-signalen te ontvangen. Ontvangst wordt ook bemoeilijkt als het GPS-signaal wordt geblokkeerd (in het bijzonder tijdens het instellen van de tijdzone).

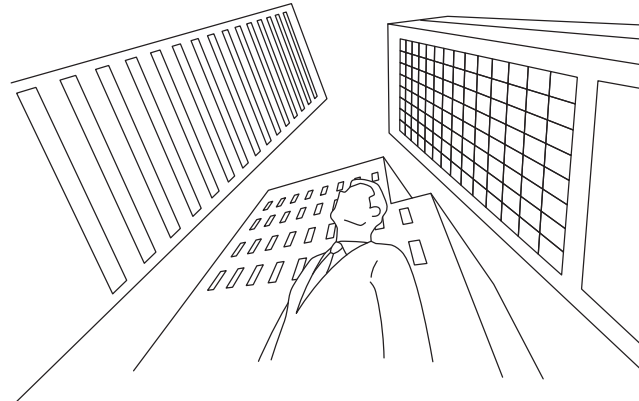

Voorbeelden:

- Tussen hoge gebouwen
- In de buurt van bebost gebied
- Station/luchthaven
- Binnen achter ramen

* GPS-signalen kunnen niet worden ontvangen afhankelijk van het type vensterglas.
Raadpleeg de "X Kan niet ontvangen."

✗ Niet te ontvangen

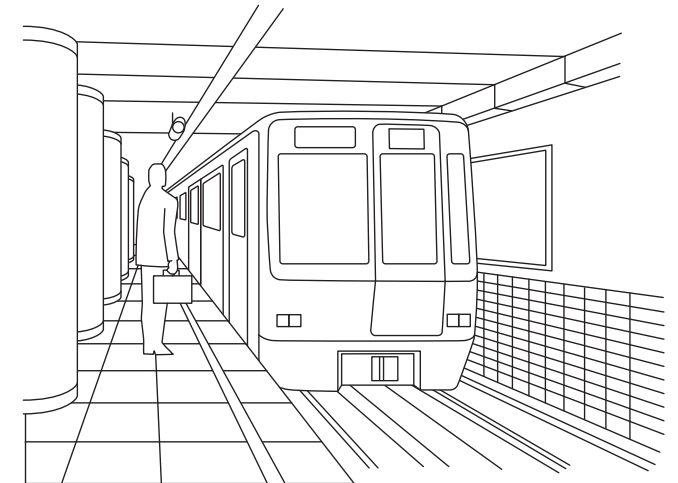

- De lucht is niet of slechts gedeeltelijk te zien.
- Er is iets dat de ontvangst belemmert.



Voorbeelden:

- Binnen zonder ramen
- Ondergronds
- Tijdens het passeren van een tunnel
- Door speciaal glas met afschermend effect voor thermische emissies, enz.
- In de buurt van apparatuur die ruis genereert of draadloze communicatie uitvoert

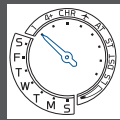
▣ Lijst van methoden voor GPS-sigitaalontvangst (met kenmerken van alle drie de typen)

| Ontvangstmethode | Tijdinstelling | Tijdzone-instelling | Ontvangst van schrikkelsecondegevens |
|--|---|--|---|
| Wijzerplaat |  <p>De tijd handmatig instellen → P. 23 Automatische tijdsaanpassing → P. 31</p> |  <p>De tijdzone aanpassen → P. 21</p> |  |
| Funcities | Tijdinstelling De precieze huidige tijd en ingestelde tijdzone wordt weergegeven | Tijdzone identificatie en tijdinstelling De tijdzone waar u zich bevindt wordt geïdentificeerd en de exacte tijd wordt weergegeven. Hierbij wordt rekening gehouden met de mogelijk geldende DST (zomertijd) | Schrikkelseconde ontvangst Klaar voor ontvangst van schrikkelsecondegevens en ontvangen van schrikkelsecondegevens → P. 33 |
| Aantal satellieten dat nodig is voor ontvangst | Eén eenheid (om alleen tijdinformatie te verkrijgen) | Meer dan 4 eenheden (om tijdinformatie en tijdzone-informatie te verkrijgen) | - |
| Tijd nodig voor ontvangst | 3 seconden tot 1 minuut | 30 seconden tot 2 minuten | 30 seconden tot 18 minuten |
| Wat voor situatie | Het horloge op de juiste tijd instellen wanneer het in dezelfde tijdzone wordt gebruikt | Wanneer het horloge in een andere tijdzone wordt gebruikt | Dit wordt automatisch uitgevoerd na GPS-sigitaalontvangst (automatische tijdsaanpassing, handmatige tijdinstelling of tijdzone-instelling) op of na 1 juni en 1 december. |

▣ GPS-sigitaalontvangst Q&A

Q : Als het horloge naar een andere tijdzone wordt verplaatst, geeft het horloge dan automatisch de lokale tijd weer?

A : Het horloge verandert niet automatisch de lokale tijd wanneer u van locatie verandert. Als u in een plaats bent waar GPS-signalen gemakkelijk kunnen worden ontvangen, pas dan de tijdzone aan. Het horloge zal dan automatisch de lokale tijd weergeven. Als u in een plaats bent waar geen GPS-signalen kunnen worden ontvangen, stelt u de tijdzone handmatig in.
→ Handmatige tijdzone-instelling P. 25
Het horloge kan worden ingesteld op alle tijdzones over de hele wereld.

Q : Wordt DST (zomertijd) automatisch gewijzigd door de ontvangst van GPS-signalen?

A : De instellingen voor DST (zomertijd) gebeuren automatisch door de tijdzone-instelling. Wanneer een tijdzone wordt ingesteld, wordt dit bij regio's die de DST (zomertijd) volgen automatisch toegepast. "Normale tijd" verschijnt altijd voor regio's die de DST (zomertijd) niet volgen. Verander de instelling voor DST (zomertijd) handmatig als u bent verhuisd naar een plaats die andere zomertijdgegevens hanteert, zelfs als het gebied dezelfde tijdzone heeft.
→ Zomertijd instellen P. 26
Bepaalde landen en regio's uit dezelfde tijdzone passen soms DST (zomertijd) niet toe.
→ Weergave van tijdzones en lijst met tijdzones over de hele wereld P. 13

Q : Moet er een speciale handeling uitgevoerd worden in jaren waarbij een schrikkelseconde wordt toegevoegd?

A : Er is geen speciale handeling nodig. Aangezien het horloge schrikkelsecondegevens ontvangt op hetzelfde moment dat het GPS-signalen ontvangt (automatische tijdsaanpassing, handmatige tijdinstelling of tijdzone-instelling) op of na 1 juni en 1 december, wordt er automatisch een schrikkelseconde toegevoegd door periodiek GPS-signalen te ontvangen. Raadpleeg "Schrikkelseconde (Automatische ontvangst van de schrikkelseconde)" P. 33 voor meer informatie.

■ Controleer of de ontvangst geslaagd is (weergave ontvangstresultaat)

Het type ontvangst en het ontvangstresultaat (geslaagd of mislukt) van de laatste GPS-sigitaalontvangst worden gedurende 5 seconden weergegeven.

* Schakel de stopwatchmodus uit als het horloge in deze modus staat.

→ Stopwatchmodus uitschakelen P. 36

1 Druk eenmaal op knop A en laat los

De secondewijzer en functiewijzer geven het ontvangstresultaat weer.



* Wanneer knop A ingedrukt blijft, gaat het horloge over op handmatige tijdinstelling.

2 Het resultaat van de ontvangst wordt weergegeven

De secondewijzer geeft het resultaat van de GPS-sigitaalontvangst (tijdinstelling of tijdzone-instelling) weer.

De functiewijzer wijst naar "1" of "4+" waarmee de aanpassing van de "tijdinstelling" of "tijdzone" wordt aangegeven.

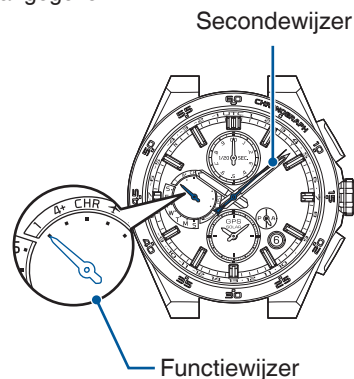

Secondewijzer: Ontvangstresultaat (Geslaagd/mislukt)

| Resultaat | Geslaagd | Mislukt |
|-------------|-----------------------|------------------------|
| Wijzerplaat | | |
| Positie | Y: 8-seconden positie | N: 52-seconden positie |

Functiewijzer:

Ontvangstmethode (tijdinstelling of tijdzone-instelling)

| Type | 1 (Tijdinstelling) | 4+ (Tijdzone-instelling) |
|-------------|--------------------|--------------------------|
| Wijzerplaat | | |

* De functiewijzer wijst naar "4+" om de aanpassing van de tijdzone aan te geven.

* Het horloge schakelt terug naar de normale tijdsweergave na 5 seconden, of wanneer knop B wordt ingedrukt.

Wanneer het ontvangstresultaat Y is

- De ontvangst was succesvol. Het horloge kan zoals normaal gebruikt worden.

Wanneer het ontvangstresultaat N is

- Ga naar een omgeving waar GPS-signalen gemakkelijk kunnen worden ontvangen.

→ Plaats waar GPS-signalen gemakkelijk kunnen worden ontvangen/Plaats waar GPS-signalen niet kunnen worden ontvangen P. 18

* Wanneer er ongeveer vier dagen zijn verstreken na een succesvol ontvangst, wordt het weergave ontvangstresultaat "N".

* Zelfs in een toestand waarbij geen GPS-sigitaal kan worden ontvangen, werkt het horloge met kwartsnauwkeurigheid (met een verlies/winst van ± 15 seconden per maand).

Als de ontvangst mislukt, stel dan de tijd en datum handmatig in.

→ Handmatig de tijd instellen P. 50

Instellen van tijdzone (Tijdzone en tijd door gps-sigitaalontvangst aanpassen)

□ Tijdzone instellen



De tijdzone waarbinnen u zich bevindt, wordt gelokaliseerd om het horloge, overal ter wereld, met slechts één druk op de knop, door middel van GPS-signalen op de exacte actuele tijd in te stellen.

Dit geeft de gegevens weer betreffende de invoering van zomertijd (DST) in het land dat de GPS-signalen heeft ontvangen.

De tijd schakelt automatisch over op aanpassing voor de acceptatie en duur van DST (zomertijd) voor landen die DST (zomertijd) volgen.

De "normale tijd" wordt altijd weergegeven voor landen die geen zomertijd toepassen.

→ De tijdzone aanpassen [P. 22](#)

* Het mislukken of slagen van de ontvangst hangt af van de omgeving. → Plaats waar GPS-signalen gemakkelijk kunnen worden ontvangen/Plaats waar GPS-signalen niet kunnen worden ontvangen [P. 18](#)

* Het ontvangen van GPS-sigitaal verbruikt aanzienlijk wat energie.

Het is noodzakelijk om het horloge op te laden door het bloot te stellen aan licht zodat de functiewijzer continu de dag van de week kan weergeven (het energieniveau is dan "midden" of "vol"). → Het horloge opladen [P. 16](#)

(Wanneer de oplaadstatus "laag" aangeeft, start de ontvangst van het GPS-sigitaal niet, zelfs niet handmatig.)

→ Controleer de oplaadstatus [P. 14](#)

Waar u bij het instellen van de tijdzone op moet letten

Wanneer de tijdzone bij een tijdzonegrens wordt ingesteld, kan de tijd van de aangrenzende tijdzone aangegeven worden.

In sommige regio's lopen de voor het horloge geldende grenzen mogelijk niet synchroon met de actuele tijdzonemarkers op het land. Dit wijst niet op een storing.

U kunt in dit geval de tijdzone instellen op handmatige modus voor het instellen van de tijdzone.

→ De tijdzone handmatig instellen [P. 25](#)

Voorkom in steden van de desbetreffende tijdzone zoveel mogelijk dat tijdzonegrenzen de instelling van de tijdzone regelen, wanneer u over land reist.

Controleer tevens de instelling van de tijdzone, wanneer het horloge nabij tijdzonegrenzen wordt gebruikt. Stel de tijdzone handmatig in op de gewenste zone.

De tijdzone aanpassen

1 Ga naar een plaats waar GPS-signalen gemakkelijk kunnen worden ontvangen

Ga naar buiten in de open lucht met goed zicht zodat GPS-signalen onbelemmerd ontvangen kunnen worden.

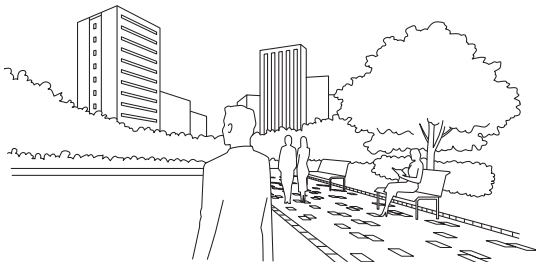

→ Plaats waar GPS-signalen gemakkelijk kunnen worden ontvangen/Plaats waar GPS-signalen niet kunnen worden ontvangen P. 18

2 Houd knop B (3 seconden) ingedrukt en laat deze los wanneer de secondewijzer naar de 30-secondenpositie gaat

Wanneer de secondewijzer de 30-secondenpositie heeft bereikt, start de ontvangst.

De functiewijzer wijst naar "4+".

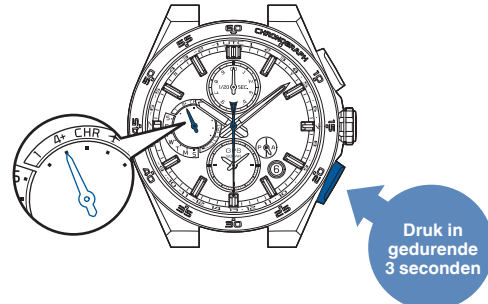

- * Wanneer de functiewijzer op "laag", ✈ of "CHR" staat, start de ontvangst niet, zelfs wanneer de ontvangst geactiveerd is.
- * Laad het horloge op door het bloot te stellen aan licht, wanneer de wijzer naar "laag" wijst.
→ Controleer de oplaadstatus P. 14
→ Het horloge opladen P. 16
- * Wanneer de wijzer ✈ aangeeft, reset dan de vliegtuigmodus (✈).
→ Vliegtuigmodus resetten (✈). P. 32
- * Wanneer de wijzer naar "CHR" wijst, schakel de stopwatchmodus dan uit.
→ Stopwatchmodus uitschakelen P. 36

3 Houd het horloge met de wijzerplaat naar boven en wacht

* Houd er rekening mee dat GPS-signalen niet goed ontvangen kunnen worden, wanneer u beweegt.



De ontvangst neemt max. 2 minuten in beslag.

* Dit hangt van de ontvangsomstandigheden af.

< Weergave tijdens ontvangst >

De secondewijzer geeft de ontvangstkwaliteit aan (d.w.z. het aantal GPS-satellieten dat voor GPS-signalen zorgt).

* Hoe groter het aantal satellieten, des te eenvoudiger de ontvangst van GPS-signalen is.

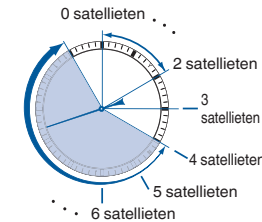

| Aantal satellieten | Gemak van ontvangst |
|-----------------------|--------------------------|
| 4 satellieten of meer | Gemakkelijk te ontvangen |
| 3 satellieten | Mogelijk ontvangst |
| 0-2 satellieten | Geen ontvangst |

* Ook al geeft de wijzer 4 of meer eenheden aan, is ontvangst mogelijk niet toegestaan.

* Druk op knop B om de ontvangst te annuleren.

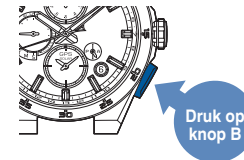

4 Wanneer de secondewijzer naar "Y" of "N" wijst, is de ontvangst voltooid

Het ontvangstresultaat wordt gedurende vijf seconden weergegeven.

Als ontvangst succesvol is, worden de tijd en datum aangepast.

Bij de zichtbare tijd is rekening gehouden met de instelling voor de tijdzone en DST (zomertijd).

| Weergave ontvangst resultaat | Y: Geslaagd (8-seconden positie) | N: Mislukt (52-seconden positie) |
|------------------------------|-----------------------------------|--|
| Wijzerplaat | | |
| Status | Gebruik het horloge zoals het is. | Wanneer het ontvangstresultaat wordt weergegeven als "N" → P. 18 |

Controleer of de ontvangst succesvol is nadat het horloge terugkeert naar de tijdweergavemodus.

→ Controleer of de ontvangst geslaagd is (weergave ontvangstresultaat) P. 20

* De knoppen kunnen niet bediend worden wanneer de uur-, minuten-, functiewijzer, datum en dag in beweging zijn.

Handmatig de tijd instellen (de tijd met gps-signaalontvangst aanpassen)

■ Handmatige tijdinstelling

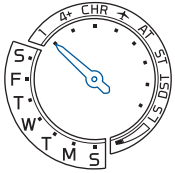

Het horloge kan worden ingesteld op de precieze huidige tijd van de momenteel ingestelde tijdzone.
(De tijdzone is niet gewijzigd.)

- De tijd handmatig instellen [P. 24](#)
- De tijdzone en DST (zomertijd) controleren [P. 27](#)

* In de handmatige tijdinstelling, wordt de exacte tijd van de huidige ingestelde tijdzone weergegeven.

Pas de tijdzone aan wanneer de regio of tijdzone waar het horloge wordt gebruikt, wordt gewijzigd. → De tijdzone aanpassen [P. 22](#)

(Als de tijdzone wordt ingesteld, worden de tijdzone-instelling, tijd en datum automatisch ingesteld, zodat het niet nodig is om de tijd daarna handmatig in te stellen).

* Behalve wanneer de tijdzone-instelling (ontvangst) is gelukt en DST = "AT", wordt DST (zomertijd) niet automatisch ingesteld. Voer de instelling handmatig uit. → Zomertijd instellen [P. 26](#)

* Het mislukken of slagen van de ontvangst hangt af van de omgeving. → Plaats waar GPS-signalen gemakkelijk kunnen worden ontvangen/Plaats waar GPS-signalen niet kunnen worden ontvangen [P. 18](#)

* Op het moment dat de ontvangst succesvol was door de tijd handmatig in te stellen, kan automatische tijdsaanpassing worden uitgevoerd. Raadpleeg "Automatische tijdsaanpassing" [P. 31](#) voor meer informatie.

* Het ontvangen van GPS-signaal verbruikt aanzienlijk wat energie.

Het is noodzakelijk om het horloge op te laden door het bloot te stellen aan licht zodat de functiewijzer continu de dag van de week kan weergeven (het energieniveau is dan "midden" of "vol"). → Het horloge opladen [P. 16](#)

(Wanneer de oplaadstatus "laag" aangeeft, start de ontvangst van het GPS-signaal niet, zelfs niet handmatig.)

→ Controleer de oplaadstatus [P. 14](#)

De tijd handmatig instellen

1 Ga naar een plaats waar GPS-signalen gemakkelijk kunnen worden ontvangen

Ga naar buiten in de open lucht met goed zicht zodat GPS-signalen onbelemmerd ontvangen kunnen worden.

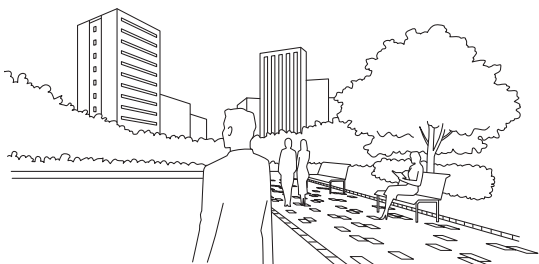

→ Plaats waar GPS-signalen gemakkelijk kunnen worden ontvangen/Plaats waar GPS-signalen niet kunnen worden ontvangen P. 18

2 Houd knop A ingedrukt (3 sec.) en laat deze los zodra de secondewijzer naar de 0-sec.-stand beweegt

Ontvangst start zodra de secondewijzer de 0-sec.-stand heeft bereikt.

De functiewijzer wijst naar "1".

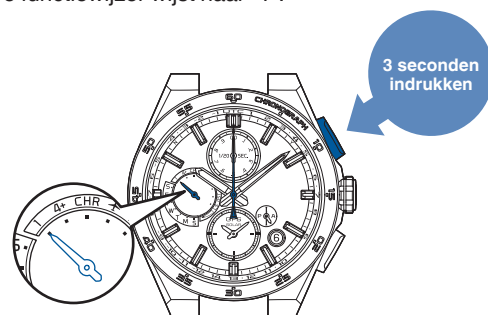

- * Wanneer de functiewijzer op "laag", of "CHR" staat, start de ontvangst niet, zelfs wanneer de ontvangst geactiveerd is.
- * Laad het horloge op door het bloot te stellen aan licht, wanneer de wijzer naar "laag" wijst.
→ Controleer de oplaadstatus P. 14
→ Het horloge opladen P. 16
- * Wanneer de wijzer aangeeft, reset dan de vliegtuigmodus ().
→ Vliegtuigmodus resetten (). P. 32
- * Wanneer de wijzer naar "CHR" wijst, schakel de stopwatchmodus dan uit.
→ Stopwatchmodus uitschakelen P. 36

3 Houd het horloge met de wijzerplaat naar boven en wacht



De ontvangst neemt ongeveer 1 minuut in beslag.
* Dit hangt van de ontvangsomstandighed en af.

< Weergave tijdens ontvangst >

De secondewijzer geeft de ontvangstkwaliteit aan (d.w.z het aantal GPS-satellieten dat voor GPS-signalen zorgt).

* Om alleen informatie over de tijd te verkrijgen, is er voor de ontvangst één satelliet nodig.

| Aantal benodigde satellieten | 1 | 0 |
|------------------------------|--------------------------|----------------|
| Wijzerplaat | | |
| Status | Gemakkelijk te ontvangen | Geen ontvangst |

* Druk op knop B om de ontvangst te annuleren.

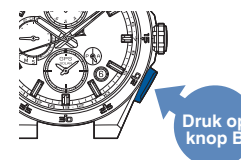

4 Wanneer de secondewijzer naar "Y" of "N" wijst, is de ontvangst voltooid

Het ontvangstresultaat wordt gedurende vijf seconden weergegeven.

Als ontvangst succesvol is, worden tijd, datum en dag ingesteld.

| Weergave ontvangst resultaat | Y: Geslaagd (8-seconden positie) | N: Mislukt (52-seconden positie) |
|------------------------------|-----------------------------------|--|
| Wijzerplaat | | |
| Status | Gebruik het horloge zoals het is. | Wanneer het ontvangstresultaat wordt weergegeven als "N" → P. 18 |

Controleer of de ontvangst succesvol is nadat het horloge terugkeert naar de tijdweergavemodus.

→ Controleer of de ontvangst geslaagd is (weergave ontvangstresultaat) P. 20

Wanneer de tijd niet klopt zelfs als "Y" wordt weergegeven, de tijdzone komt dan waarschijnlijk niet overeen met de regio waar u zich bevindt. Controleer de tijdzone-instelling.

→ De tijdzone en DST (zomertijd) controleren P. 27

* De knoppen kunnen niet bediend worden wanneer de uur-, minuten-, functiewijzer, datum en dag in beweging zijn.

Het horloge instellen op de lokale tijd van de bestemming (handmatige tijdzoneinstelling)

Handmatige tijdzone-instelling

→ Handmatige tijdzone-instelling van de subdial P. 28

Op plaatsen waar de tijdzone niet kan worden ingesteld, kan de tijdzone handmatig worden ingesteld.

→ Plaats waar GPS-signalen gemakkelijk kunnen worden ontvangen/Plaats waar GPS-signalen niet kunnen worden ontvangen P. 18

Stel de tijdzone in met verwijzing naar de "Weergave van tijdzones en lijst met tijdzones over de hele wereld" P. 13 om het horloge in te stellen op de lokale tijd en datum.

* Houdt er rekening mee dat door handmatige tijdzone-instelling, de DST-status (zomertijd) verandert van "AT (automatisch)" naar "ST (UIT)" of "DST (AAN)".

Stel DST (zomertijd) in voor de wijzerplaat met verwijzing naar "Zet DST (zomertijd) AAN" P. 26.

De tijdzone handmatig instellen

1 Trek de kroon uit tot de eerste klik

De secondewijzer geeft de ingestelde huidige tijdzone weer.



2 Draai de kroon en stel de secondewijzer in op de tijdzone van de bestemming

Wanneer de kroon wordt gedraaid, verspringt de secondewijzer naar de volgende tijdzone.

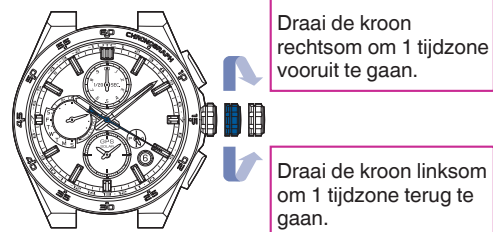

<Multifunctionele wijzerplaat>

Toont de AAN/UIT-instelling van DST (zomertijd).

| Wijzerstand | AT (automatisch) | ST (UIT) | DST (AAN) |
|-------------|------------------|----------|-----------|
| Subdial | | | |

* Wanneer u een nieuwe tijdzone hebt geselecteerd, schakelt het horloge over naar "DST (AAN)" of "ST (UIT).", zelfs als het "AUTO (automatisch)" was voor de tijdzone selectie.

* Als DST (zomertijd) niet juist is, schakel dan over op AAN/UIT met verwijzing naar "Zet DST (zomertijd) AAN" P. 26 na bediening van 2.

3 Druk de kroon weer in

De secondewijzer keert terug naar de tijdweergavemodus.

De functiewijzer geeft nu de dag van de week aan.

* Als het energieniveau laag is, wordt de dag van de week niet weergegeven en keert het horloge terug naar de weergave van de oplaadstatus en geeft hier "laag" weer.

* De knoppen kunnen niet bediend worden wanneer de uur-, minuten-, functiewijzer, datum en dag in beweging zijn.

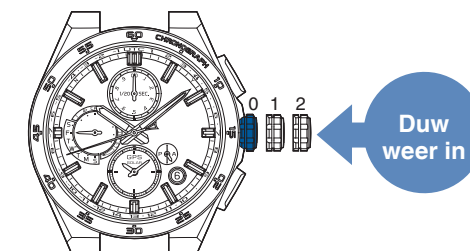

Zomertijd instellen

□ Zet DST (zomertijd) AAN

DST (zomertijd) kan handmatig worden ingesteld.

Zorg ervoor dat u de instellingen uitvoert in de volgende situaties.

- Wanneer de wijzerplaat wordt ingesteld met de handmatige tijdzone-instelling en DST (zomertijd) wordt toegepast.
- Wanneer de tijdzone hetzelfde is, maar de instellingen voor DST (zomertijd) verschillen afhankelijk van het gebied waar u naartoe reist.

→ DST (zomertijd) instellen van de subdial. [P. 29](#)

* De DST (zomertijd) van de indicator wordt niet gewijzigd in "AT" (automatisch) als u handmatige tijdzone-instelling hebt uitgevoerd.

Schakel DST (zomertijd) handmatig in of uit, afhankelijk van de toepassing van DST (zomertijd).

1 Trek de kroon uit tot de eerste klik

De functiewijzer beweegt naar de huidige zomertijd instelling (DST). De secondewijzer geeft de ingestelde huidige tijdzone weer.

< Als de instelling DST (zomertijd) UIT staat >

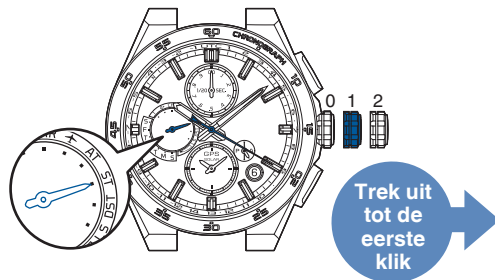

2 Houd knop A (3 seconden) ingedrukt

De functiewijzer beweegt om te wijzen naar "DST" en de uur- en minutenwijzers gaan een uur vooruit.

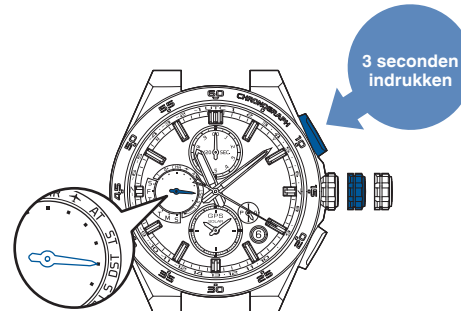

* In de tijdzone Lord Howe Island in Australië wordt gedurende de zomertijd (DST) de tijd met 30 minuten vooruit gezet.

3 Druk de kroon weer in

De secondewijzer keert terug naar de tijdweergavemodus.

De functiewijzer geeft nu de dag van de week aan.

* Als het energieniveau laag is, wordt de dag van de week niet weergegeven en keert het horloge terug naar de weergave van de oplaadstatus en geeft hier "laag" weer.

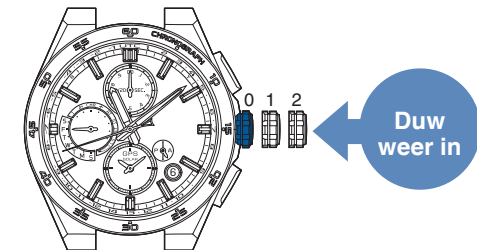

□ DTS (zomertijd) uitschakelen

Voor de stappen **1** tot en met **3** uit, waarbij de DST (zomertijd) AAN staat.

Stel bij stap **2** de functiewijzer in op "ST (UIT)" zoals weergegeven in de afbeelding aan de rechterzijde.

De uur- en minutenwijzer worden één uur teruggezet.

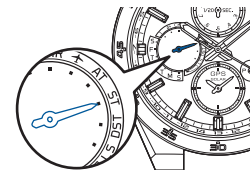

De tijdzone en DST (zomertijd) controleren

De tijdzone en DST (zomertijd) kunnen voor elke hoofdwijzer en subdial worden gecontroleerd.

1 Trek de kroon uit tot de eerste klik

De secondewijzer geeft de ingestelde huidige tijdzone weer.
De functiewijzer geeft de DST (zomertijd)-instelling aan.

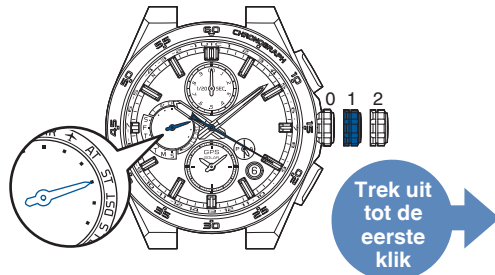

<Multifunctionele wijzerplaat>
Geeft de status voor DST (zomertijd) weer.

| Wijzerstand | AT (automatisch) | ST (UIT) | DST (AAN) |
|-------------|---------------------|-------------|--------------|
| Subdial | | | |

AT (automatisch):
"AUTO (automatisch)" is ingesteld wanneer uw horloge met succes de tijdzone aanpast in een regio die de zomertijd heeft ingevoerd.
De basistijd verandert automatisch doordat uw horloge zich aanpast aan de implementatie van DST (zomertijd) voor de tijdzone (regio) die is ingesteld voor de wijzerplaat.

- * De tijdzone-instelling wijzigen
- Wanneer u in een plaats bent waar GPS-signalen gemakkelijk kunnen worden ontvangen
De tijdzone aanpassen P. 22
- Wanneer u in een plaats bent waar geen GPS-signalen kunnen worden ontvangen
De tijdzone handmatig instellen P. 25

* Voor de relatie tussen de positie van de secondewijzer en de tijdzone, zie "Weergave van tijdzones en lijst met tijdzones over de hele wereld" P. 13

2 Trek de kroon uit tot de tweede klik

De secondewijzer beweegt om de huidige ingestelde tijdzone van de subdial weer te geven. De functiewijzer geeft de DST-instelling (zomertijd) van de subdial weer.

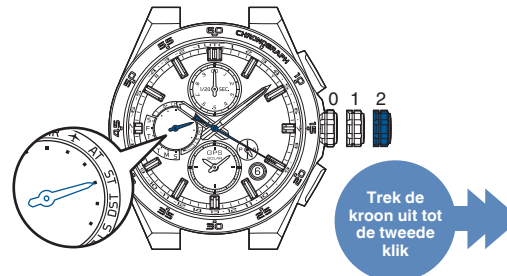

<Multifunctionele wijzerplaat>
Geeft de status voor DST (zomertijd) weer.

| Wijzerstand | AT (automatisch) | ST (UIT) | DST (AAN) |
|-------------|---------------------|-------------|--------------|
| Subdial | | | |

AT (automatisch):
"AUTO (automatisch)" is ingesteld wanneer de wijzerplaat en de subdial worden verwisseld nadat uw horloge met succes de tijdzone heeft aangepast in een regio die de zomertijd heeft ingevoerd.
De subdial verandert automatisch doordat uw horloge zich aanpast aan de implementatie van DST (zomertijd) voor de tijdzone (regio) die is ingesteld voor de subdial.

- * De tijdzone-instellingen wijzigen voor de subdial
De tijdzone van de subdial handmatig instellen P. 28
- * Voor de relatie tussen de positie van de secondewijzer en de tijdzone, zie "Weergave van tijdzones en lijst met tijdzones over de hele wereld" P. 13

3 Druk de kroon weer in

De secondewijzer keert terug naar de tijdweergavemodus.
De functiewijzer geeft nu de dag van de week aan.

* Als het energieniveau laag is, wordt de dag van de week niet weergegeven en keert het horloge terug naar de weergave van de oplaadstatus en geeft hier "laag" weer.

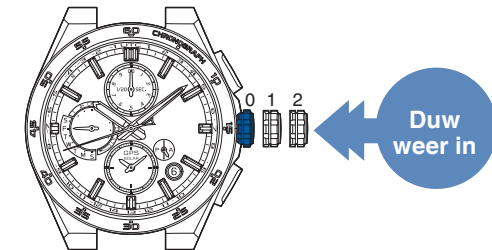

De tijd instellen op de subdial

Handmatige tijdzone-instelling van de subdial

De subdial kan worden ingesteld op een tijdzone van uw keuze.

Stel de subdial in door de tijd van de tijdzone te selecteren.

* De subdial kan niet worden ingesteld op een tijd buiten de tijdzone.

De tijdzone van de subdial handmatig instellen

1 Trek de kroon uit tot de tweede klik

De secondewijzer beweegt om de subdial van de huidige ingestelde tijdzone weer te geven.



2 Draai de kroon en stel de secondewijzer in op de tijdzone van de bestemming

Als de kroon wordt gedraaid, beweegt de secondewijzer naar de volgende zone.

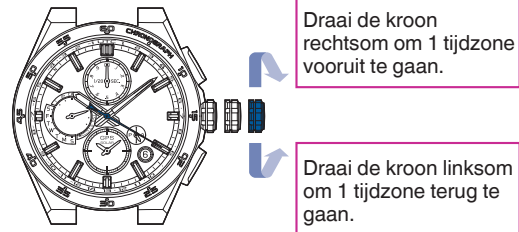

<Multifunctionele wijzerplaat>

Toont de AAN/UIT-instelling van DST (zomertijd).

| Wijzerstand | AT (automatisch) | ST (UIT) | DST (AAN) |
|-------------|---------------------|-------------|--------------|
| Subdial | | | |

* Wanneer u een nieuwe tijdzone hebt geselecteerd, schakelt het horloge over naar "DST (AAN)" of "ST (UIT).", zelfs als het "AUTO (automatisch)" was voor de tijdzone selectie.

* Als DST (zomertijd) van de subdial niet juist is, wijzig AAN/UIT met verwijzing naar "DST (zomertijd) instellen van de subdial." P. 29 in de handeling 2.

3 Druk de kroon weer in

De secondewijzer keert terug naar de tijdweergavemodus.

De functiewijzer geeft nu de dag van de week aan.

* Als het energieniveau laag is, wordt de dag van de week niet weergegeven en keert het horloge terug naar de weergave van de oplaadstatus en geeft hier "laag" weer.

* De knoppen kunnen niet bediend worden wanneer de uur-, minuten-, functiewijzer, datum en dag in beweging zijn.

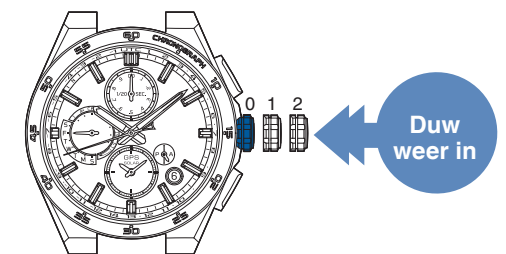

■ DST (zomertijd) instellen van de subdial.

DST (zomertijd) kan handmatig worden ingesteld.

* Normaal gesproken wordt DST (zomertijd) van de functiewijzer niet gewijzigd in "AT (automatisch)" als de subdial wordt ingesteld via handmatige selectie van de tijdzone. Schakel DST (zomertijd) handmatig in of uit, afhankelijk van de toepassing van DST (zomertijd).

* Het is niet nodig om instellingen voor DST (zomertijd) uit te voeren als DST = "AT (automatisch)" is ingesteld in de subdial wanneer de tijd voor de wijzerplaat en de subdial is gewijzigd.

1 Trek de kroon uit tot de tweede klik

De functiewijzer beweegt om de zomertijdingstelling van de subdial aan te geven.

De secondewijzer geeft de huidige tijdzone voor de subdial weer.

< Als de instelling DST (zomertijd) UIT staat >

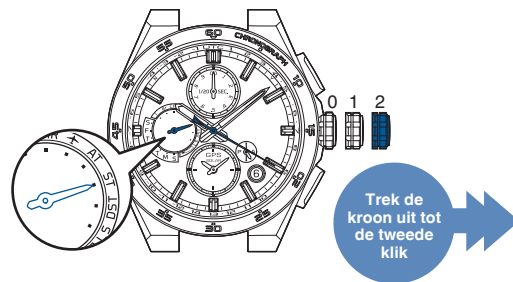

2 Houd knop A (3 seconden) ingedrukt

De functiewijzer beweegt om te wijzen naar "DST" en de uur- en secondewijzers van de subdial gaan een uur vooruit.

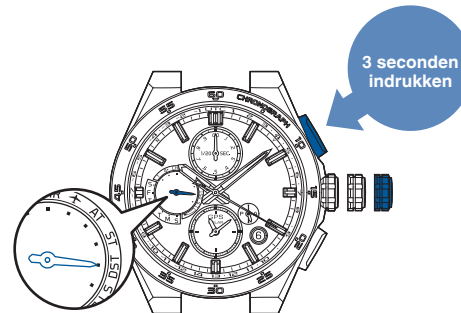

* In de tijdzone Lord Howe Island in Australië wordt gedurende de zomertijd (DST) de tijd met 30 minuten vooruit gezet.

3 Druk de kroon weer in

De secondewijzer keert terug naar de tijdweergavemodus.

De functiewijzer geeft nu de dag van de week aan.

* Als het energieniveau laag is, wordt de dag van de week niet weergegeven en keert het horloge terug naar de weergave van de oplaadstatus en geeft hier "laag" weer.

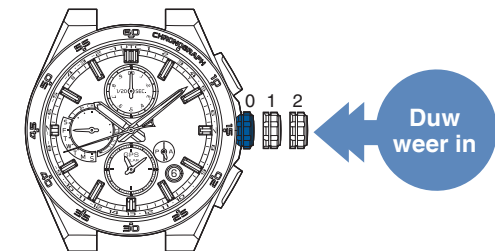

■ DST (zomertijd) uitschakelen

Voor de stappen **1** tot en met **3** uit, waarbij de DST (zomertijd) AAN staat.

Stel bij stap **2** de functiewijzer in op "ST (UIT)" zoals weergegeven in de afbeelding aan de rechterzijde.

De uur- en minutenwijzer worden één uur teruggezet.

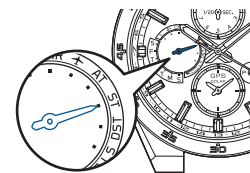

Schakelen tussen de hoofdtijd en de subdial (Time Transfer-functie)

Uw horloge kan schakelen tussen de hoofdtijd en de subdial.

Zowel de voorwaarden voor DST (zomertijd) die zijn ingesteld voor de hoofdtijd als de voorwaarden voor DST (zomertijd) die zijn ingesteld in de subdial kunnen wisselen.

Dit is handig in de volgende situaties.

- De hoofdtijd afstemmen op de tijd voor de tijdzone die is ingesteld in de subdial.
- Als u het horloge wilt gebruiken, stelt u de hoofdtijd in op de lokale tijd en, na thuiskomst, zet u de tijd van de hoofdtijd over naar de subdial.

De hoofdwijzer- en subdial verwisselen

1 Houd de knoppen A en B tegelijkertijd ingedrukt (1 seconde)

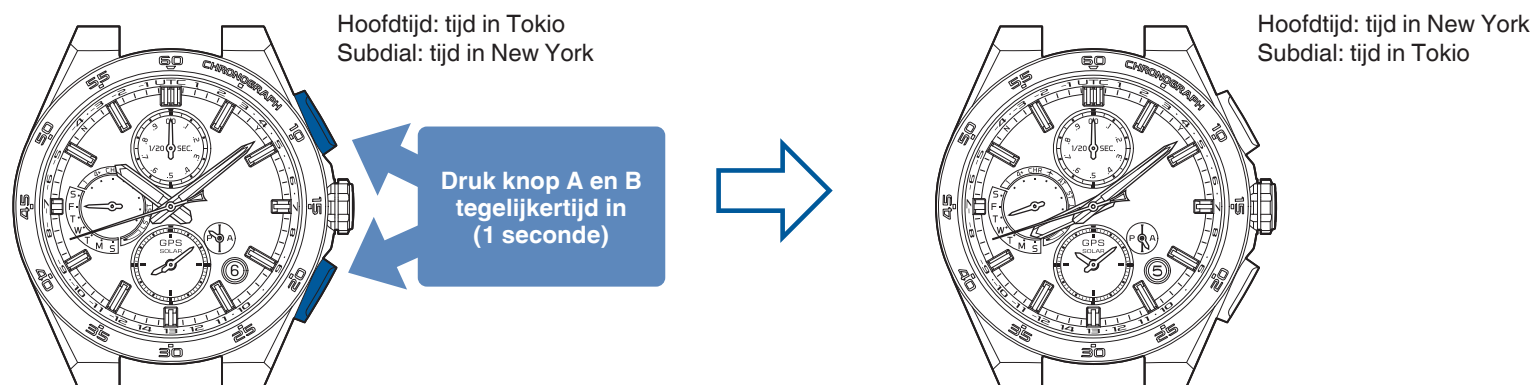

De secondewijzer geeft de tijdzone aan voor de wijzerplaat die is gewijzigd. De functiewijzer geeft de instelstatus aan voor DST (zomertijd) van de wijzerplaat die is gewijzigd.

Daarna, wisselen de wijzerplaat uur-, minutenwijzer, subdial, datum en dag, in die volgorde.

Tot slot keert de secondewijzer terug naar de tijdweergave en keert de functiewijzer terug naar de weergave van de dag van de week (of de weergave van de oplaadstatus).

* De knoppen kunnen niet bediend worden wanneer de uur-, minuten-, functiewijzer, datum en dag in beweging zijn.

Automatische tijdsaanpassing

Dit horloge kan worden ingesteld op de exacte huidige tijd door automatisch GPS-signalen te ontvangen door blootstelling aan licht buiten in de open lucht om de tijd in te stellen.

Bovendien, wanneer het horloge is opgeborgen in een hoes of de wijzerplaat niet aan voldoende licht wordt blootgesteld, zelfs buiten in de openlucht, slaat het horloge de tijd op van de vorige geslaagde handmatige tijdstelling (of tijdzone-instelling) en start tegelijkertijd automatisch de instelling van de tijd.

- * Op een plaats zonder goed zicht kunnen geen GPS-signalen worden ontvangen. → Plaats waar GPS-signalen gemakkelijk kunnen worden ontvangen/Plaats waar GPS-signalen niet kunnen worden ontvangen [P. 18](#)
- * Wanneer het horloge voldoende is opgeladen, wordt er elke dag automatische ontvangst uitgevoerd.
- * De automatische tijdsaanpassing wordt maximaal twee keer per dag uitgevoerd (op het moment dat er licht wordt waargenomen en op het moment van een eerdere succesvolle handmatige tijdsaanpassing. Deze handeling wordt voor elk maximaal één keer uitgevoerd). Zelfs als de ontvangst mislukt, kan deze, afhankelijk van de omstandigheden, nog een keer worden uitgevoerd.
- * Aangezien alleen de automatische tijdsaanpassing door het detecteren van licht wordt uitgevoerd onder de fabrieksinstellingen, dient u voordat u het horloge voor de eerste keer gebruikt, de handmatige tijdsaanpassing uit te voeren in de tijdzone, wanneer u lange tijd in de open lucht blijft, waar het gemakkelijk is om signalen te ontvangen.
- * De tijdzone wordt niet ingesteld in de automatische tijdsaanpassing.
Wanneer de regio waar het horloge wordt gebruikt wordt gewijzigd, moet u tijdzone-instelling uitvoeren. De tijdzone aanpassen. → De tijdzone aanpassen [P. 22](#)

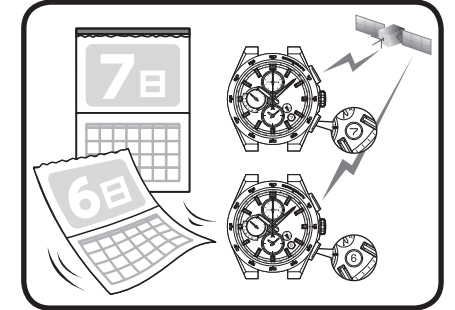

< Wanneer het moeilijk is de wijzerplaat van het horloge bloot te stellen aan voldoende licht >

Zelfs buiten in de openlucht, wanneer het horloge in de winter verborgen is onder de mouw, in een gebied waar weinig uren zijn met daglicht of wanneer het waarschijnlijk is dat het horloge door slecht weer voor lange tijd niet aan voldoende licht zal worden blootgesteld, is het horloge zo ontworpen dat automatische tijdsontvangst mogelijk is op het moment dat de handmatige tijdstelling de laatste keer succesvol was.

Wanneer het horloge wordt blootgesteld aan de bovenstaande gebruiksomgeving, zal de automatische tijdsinstelling waarschijnlijk succesvol zijn doordat de handmatige tijdstelling succesvol was in perioden waarin het horloge vaak gebruikt is in een plaats waar GPS-signalen gemakkelijk konden worden in de open lucht.

→ De tijd handmatig instellen [P. 24](#)

Echter, als het horloge oordeelt dat automatische tijdsaanpassing moet starten, rekening houdend met de volgende omstandigheden, start het horloge niet noodzakelijkerwijs automatische tijdsaanpassing door blootstelling aan fel licht of op het moment dat de handmatige tijdstelling de laatste keer succesvol was.

- Oplaadstatus
- Laatste ontvangststatus

- * Wanneer de functiewijzer wijst naar "laag" of in de vliegtuigmodus (✕), werkt de automatische tijdsaanpassing niet.
Wanneer de wijzer wijst naar "laag", laad het horloge op door blootstelling aan licht.
→ Het horloge opladen [P. 16](#)
→ Controleer de oplaadstatus [P. 14](#)

* Als het energieniveau verlaagt, verlengt de periode waarin de automatische tijdsaanpassing niet wordt uitgevoerd. Houd er rekening mee het horloge regelmatig op te laden.

* Als de tijdzone-instelling of handmatige tijdstelling wordt uitgevoerd voordat de automatische tijdsaanpassing is gestart, wordt de automatische tijdsaanpassing die dag niet uitgevoerd.

Stel in op vliegtuigmodus (✈) (vliegtuigmodus)

□ Vliegtuigmodus (✈)

Stel in op vliegtuigmodus (✈) wanneer de ontvangst interfereert met elektronische apparatuur in een vliegtuig enz.

In de vliegtuigmodus (✈) functioneert de ontvangst van het GPS-signaal (instelling tijdzone, handmatig tijdstel ling en automatisch tijdstelling) niet.

< Vliegtuigmodus (✈) >

De functiewijzer wijst naar ✈ .

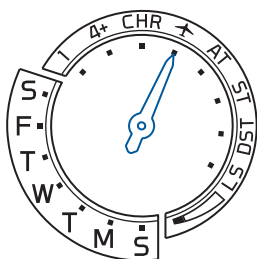

* Wanneer de vliegtuigmodus (✈) wordt gereset, geeft de functiewijzer de dag van de week (of het energieniveau) aan.

□ Instellen van de vliegtuigmodus (✈).

1 Trek de kroon uit tot de eerste klik

De secondewijzer geeft de ingestelde huidige tijdzone weer.

De functiewijzer geeft de DST (zomertijd)-instelling aan.



2 Houd knop B (3 seconden) ingedrukt

De functiewijzer geeft de vliegtuigmodus (✈) weer. (5 seconden)

Daarna geeft hij de DST (zomertijd) aan.

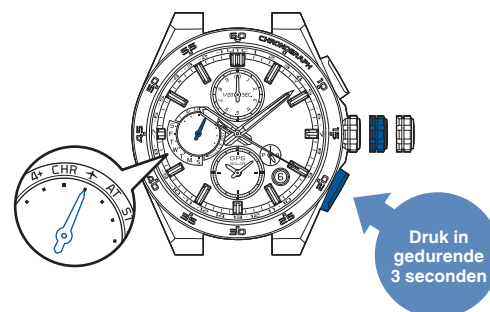

* Let op dat door de kroon te draaien nadat **1** en **2** zijn voltooid, de tijdzone zal wijzigen.
→ Het horloge instellen op de lokale tijd van de bestemming (handmatige tijdzoneinstelling) P. 25

3 Druk de kroon weer in

De functiewijzer keert terug naar de vliegtuigmodus (✈).

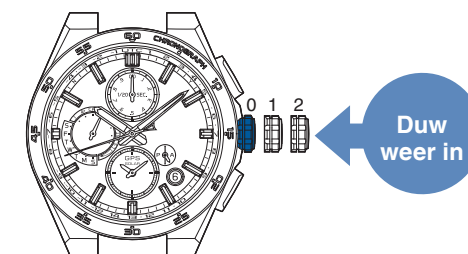

Wanneer de vliegtuigmodus (✈) is ingesteld, geeft de functiewijzer de dag van de week niet aan.

□ Vliegtuigmodus resetten (✈).

Schakel de vliegtuigmodus uit wanneer u een vliegtuig verlaat.

Als de modus niet is uitgeschakeld, kan het horloge geen GPS-signalen ontvangen.

Voer stappen **1** t/m **3** uit.

Stap **2** zorgt ervoor dat de functiewijzer zal wijzen naar "4+", wat aangeeft dat de vliegtuigmodus is uitgeschakeld.(5 seconden)
Hierna geeft het horloge de DST (zomertijd) aan.

3 Als de functiewijzer de dag van de week weergeeft, is de vliegtuigmodus (✈) gereset.

* Als het energieniveau laag is, wordt de dag van de week niet weergegeven en keert het horloge terug naar de weergave van de oplaadstatus en geeft hier "laag" weer.

Schrikkelseconde (Automatische ontvangst van de schrikkelseconde)

■ Schrikkelseconde

De schrikkelseconde dient om afwijkingen tussen de universele wereldtijd (UT) die astronomisch wordt bepaald en de "Internationale Atoomtijd (TAI)" te compenseren. Eens per jaar of een keer in de zoveel jaar wordt "1 seconde" toegevoegd/afgetrokken.

■ Automatische ontvangst van de schrikkelseconde

Indien nodig voegen GPS-signalen automatisch een schrikkelseconde toe bij "ontvangstgegevens schrikkelseconde".

* "Ontvangstgegevens schrikkelseconde" omvat informatie over het toevoegen van schrikkelseconden in de toekomst en de huidige gegevens van de schrikkelseconde.

■ Schrikkelsecondegegevens ontvangen

Wanneer GPS-signaalontvangst (automatische tijdsaanpassing, handmatige tijdstelling of tijdzone instelling) plaatsvindt op of na 1 december en 1 juni, wordt de functiewijzer weergegeven zoals rechts getoond.

Schrikkelsecondegegevens ontvangen

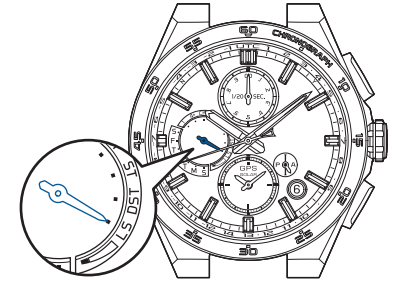

Na beëindiging van de schrikkelsecondeontvangst geeft de functiewijzer de oplaadstatus weer aan. Gebruik het horloge in zijn actuele staat.

* De schrikkelsecondegegevens worden elk halfjaar ontvangen, ook als er geen schrikkelseconde wordt toegevoegd.

Na voltooiing van de tijdstelling (automatische tijdsaanpassing of handmatige tijdstelling) neemt de ontvangst van de schrikkelsecondegegevens maximaal 18 minuten in beslag.

De ontvangst van schrikkelsecondegegevens wordt ook gestart wanneer GPS-signalen onder de volgende omstandigheden worden ontvangen.

- Geen ontvangst van GPS-signalen gedurende lange tijd
- Ontvangst van schrikkelsecondegegevens is mislukt

Ontvangst schrikkelsecondegegevens wordt uitgevoerd tijdens de eerstvolgende ontvangst van GPS-signalen. Dit wordt herhaald tot de ontvangst is geslaagd. Bevestig of het resultaat van de schrikkelseconde gegevens succesvol was of niet.

→ Controleren of de ontvangst van schrikkelsecondegegevens succesvol was [P. 34](#)

Controleren of de ontvangst van schrikkeelsecondegegevens succesvol was

Het ontvangstresultaat (succesvol of mislukt) van de regulieren ontvangst van schrikkeelsecondegegevens wordt gedurende 5 seconden weergegeven.

1 Druk eenmaal op knop A en laat los

De secondewijzer en functiewijzer geven het ontvangstresultaat weer.



* Wanneer knop A ingedrukt blijft, gaat het horloge over op handmatige tijdstelling.

2 Het resultaat van de ontvangst wordt weergegeven

De secondewijzer geeft het resultaat van de GPS-sigitaalontvangst (tijdstelling of tijdzone-instelling) weer.

De functiewijzer wijst naar "1" of "4+" waarmee de aanpassing van de "tijdstelling" of "tijdzone" wordt aangegeven.

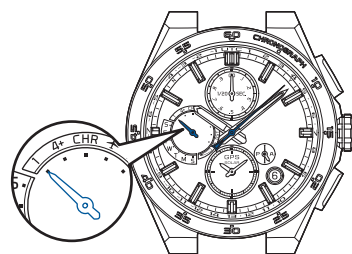

* De functiewijzer wijst naar "4+" om de aanpassing van de tijdzone aan te geven.

Secondewijzer: Ontvangstresultaat (Geslaagd/mislukt)

| Resultaat | Geslaagd | Mislukt |
|-------------|-----------------------|------------------------|
| Wijzerplaat | | |
| Positie | Y: 8-seconden positie | N: 52-seconden positie |

* Het horloge schakelt terug naar de normale tijdsweergave na 5 seconden, of wanneer knop B wordt ingedrukt.

3 Druk één keer op knop A en laat deze los zodra het resultaat van de ontvangst in stap 2 wordt weergegeven (gedurende 5 seconden)

De secondewijzer geeft het resultaat van de ontvangst van de schrikkeelsecondegegevens weer (succesvol / mislukt).

De functiewijzer geeft "LEAP SEC." weer van de ontvangst van schrikkeelsecondegegevens.

Secondewijzer

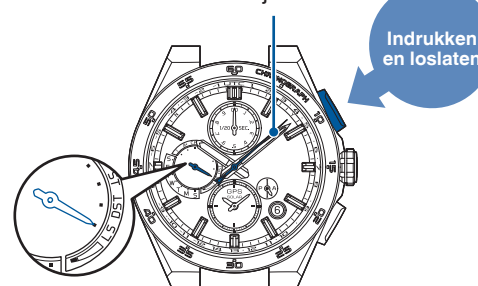

Secondewijzer: Ontvangstresultaat (Geslaagd/mislukt)

| Resultaat | Geslaagd | Mislukt |
|-------------|-----------------------|------------------------|
| Wijzerplaat | | |
| Positie | Y: 8-seconden positie | N: 52-seconden positie |

* Het horloge schakelt terug naar de normale tijdsweergave na 5 seconden, of wanneer knop B wordt ingedrukt.

Wanneer de ontvangst van schrikkeelsecondegegevens Y is (geslaagd)

- De ontvangst van schrikkeelsecondegegevens was succesvol.
Gebruik het horloge in zijn actuele staat.

Wanneer de ontvangst van schrikkeelsecondegegevens N is (mislukt)

- Is de periodiek uitgevoerde ontvangst van de schrikkeelsecondegegevens mislukt. Deze wordt met de volgende ontvangst van het GPS-sigitaal automatisch uitgevoerd (automatische tijdstelling/handmatige tijdstelling). Gebruik het horloge in zijn actuele staat.
- * De ontvangst van de schrikkeelsecondegegevens vindt plaats op of na 1 december en 1 juni.
- * Zelfs wanneer de ontvangst van de schrikkeelsecondegegevens mislukt is, wordt de juiste tijd weergegeven tot de schrikkeelsecondegegevens toegevoegd/verwijderd worden.

Ga naar een plek waar GPS-signalen gemakkelijk kunnen worden ontvangen.

- Plaats waar GPS-signalen gemakkelijk kunnen worden ontvangen/Plaats waar GPS-signalen niet kunnen worden ontvangen P. 18

Gebruik van de stopwatch

■ Basisfuncties van de stopwatch

- De stopwatch kan tot 11 uur, 59 seconden en 59,95 seconden in stappen van 1/20 seconde meten en lezen.
- De wijzerplaat bestaat uit vier wijzers.
Na 12 uur stopt en reset de stopwatch.
- De 1/20-secondewijzer van de stopwatch stopt na 1 minuut werken op de 0-secondepositie.
Bij een tussentijd of stop worden de seconden weergegeven.

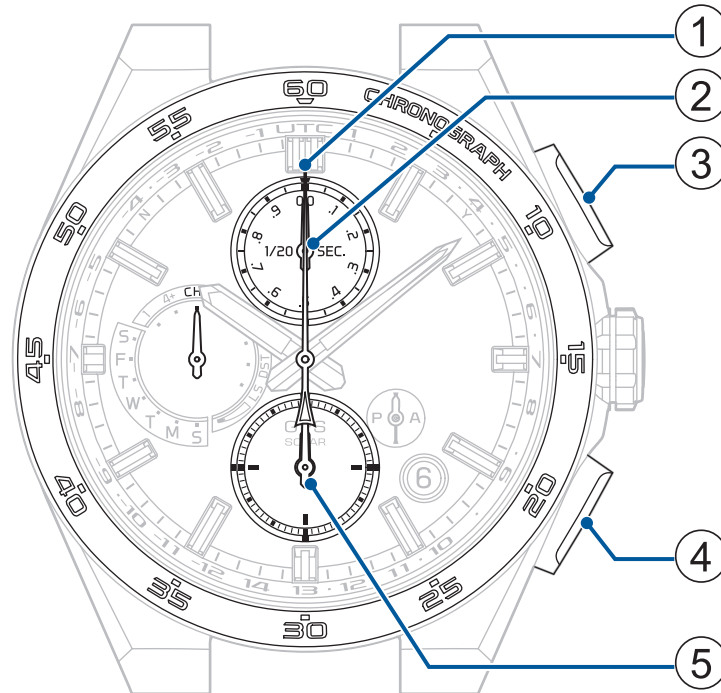

① Stopwatch secondewijzer

② Stopwatch 1/20-secondewijzer

③ Knop A

④ Knop B

⑤ Stopwatch uur- en minutenwijzer

* De AM/PM-wijzers bewegen samen, maar ze geven niet de gemeten tijd aan.

□ Overschakelen naar stopwatchmodus

1 Trek de kroon uit tot de eerste klik

De secondewijzer geeft de ingestelde huidige tijdzone weer.

De functiewijzer geeft de DST (zomertijd)-instelling aan.



2 Druk op knop B en laat hem los

De functiewijzer wordt weergegeven "CHR".

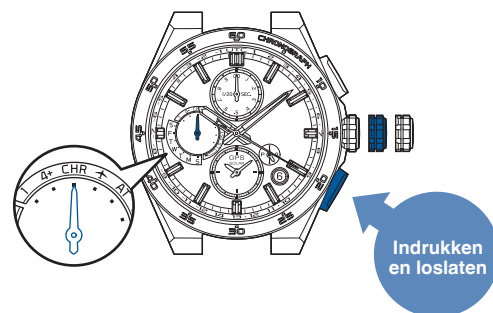

3 Druk de kroon weer in

Het horloge start in de stopwatchmodus.

De stopwatchwijzers (1/20-seconde, seconden, uur- en minutenwijzers) keren terug naar de 0-secondepositie.

* De 1/20-secondewijzer gaat eenmaal rond.

De functiewijzer blijft "CHR" weergeven.

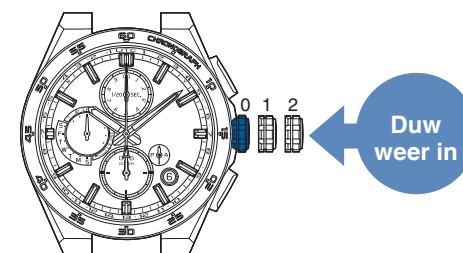

* Start de meting nadat de 1/20-secondewijzer en de secondewijzer zijn teruggekeerd naar de 0-secondepositie.

De meting zal starten, zelfs als de stopwatch uur- en minutenwijzers snel vooruit worden gezet.

□ Stopwatchmodus uitschakelen

Door de kroon uit te trekken en weer in te drukken wordt de stopwatchmodus uitgeschakeld.

De functiewijzer geeft nu de dag van de week aan.

* Als het energieniveau laag is, wordt de dag van de week niet weergegeven en keert het horloge terug naar de weergave van de oplaadstatus en geeft hier "laag" weer.

□ Standaard meting



□ Cumulatief verlopen tijdmeting



□ Meting van tussentijd



* Als de stopwatch in de "tussentijd" stand staat en de gemeten tijd 12 uur bereikt, wordt de meting automatisch beëindigd.

De tussentijd wordt gereset en de stopwatch keert terug naar 0 uur, 0 minuten en 0 seconden.

□ Meting van twee deelnemers

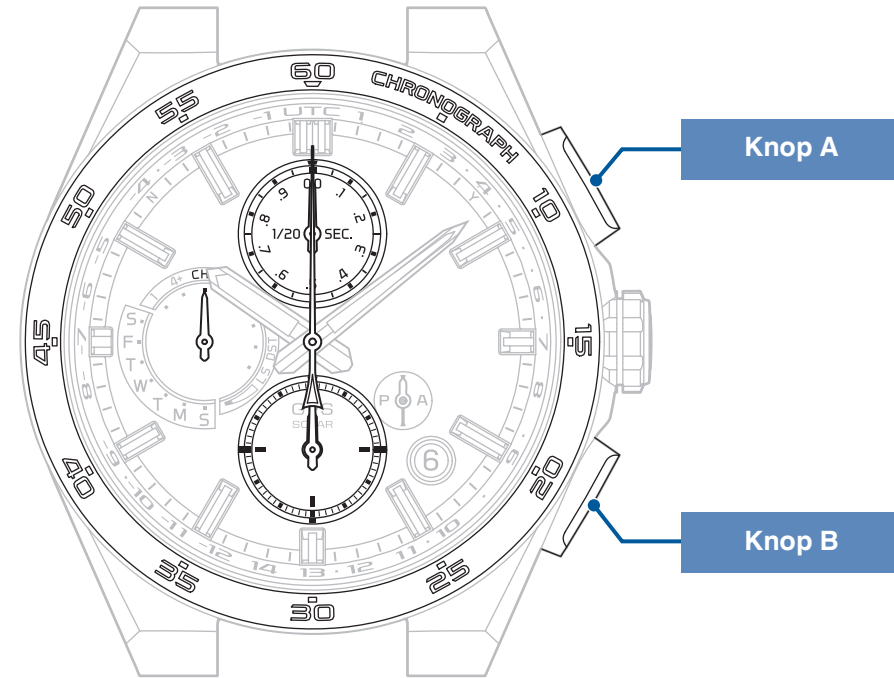
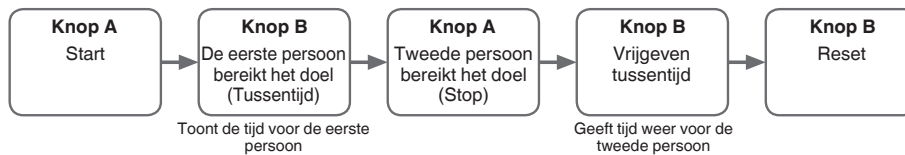

▣ De stopwatch resetten

● Als de stopwatchwijzers bewegen

- ① Druk op knop A om te stoppen
- ② Druk op knop B om te resetten

● Als de stopwatchwijzers zijn gestopt, zijn de volgende drie situaties mogelijk.

[Gestopt in een stopstatus]

- ① Druk op knop B om te resetten

[Stopwatch meting is bezig en de weergave van tussentijd is actief]

- ① Zet de stopwatchwijzers snel vooruit met knop B, dan gaat de stopwatch naar een meting.
- ② Druk op knop A om te stoppen
- ③ Druk op knop B om te resetten

[Stop status met weergave van de tussentijd]

- ① Zet de stopwatchwijzers snel vooruit met knop B, dan stopt de stopwatch.
- ② Druk op knop B om te resetten

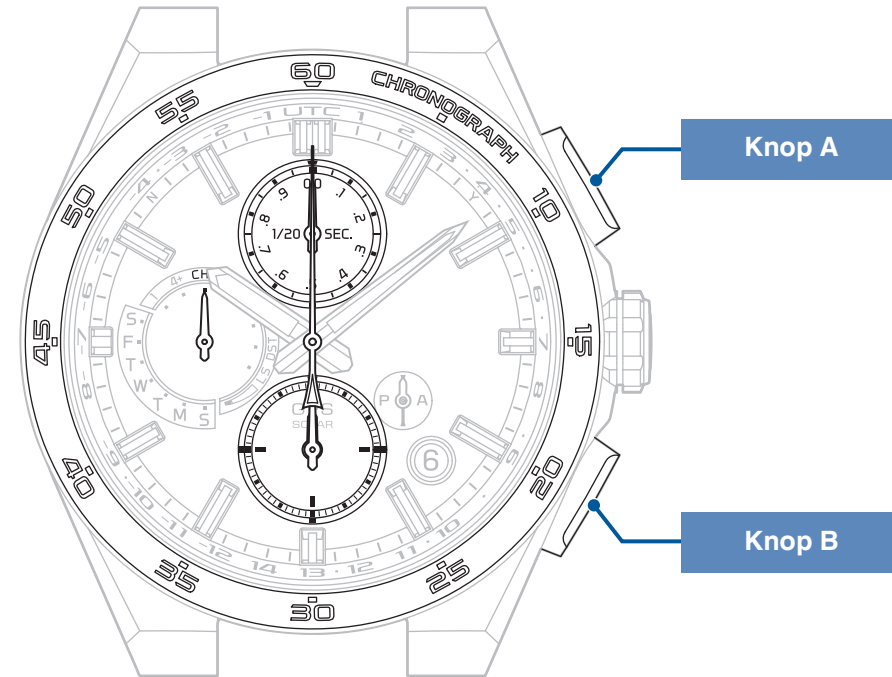

Beweging van de secondewijzer en horlogestatus (Waarschuwing voor energietekort)

De beweging van de secondewijzer geeft de status van het horloge aan (werkfuncties).

2-seconden intervalbeweging/5-seconden intervalbeweging worden tot stand gebracht

Wanneer de in het horloge opgeslagen energie laag is, zal het horloge de waarschuwingfunctie voor energietekort activeren.

Wanneer de in het horloge opgeslagen energie bijna op is, laadt u het horloge op door blootstelling aan licht. → Het horloge opladen P. 16

* Wanneer de waarschuwingfunctie voor het energietekort is geactiveerd, zal het horloge niet meer werken, zelfs niet wanneer u de knoppen of kroon bedient.
(Wees gerust dat dit geen storing betreft.)

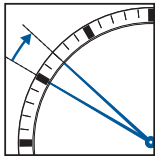
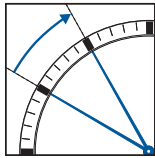
| | 2-seconden intervalbeweging | 5-seconden intervalbeweging |
|-----------------------------------|--|---|
| Status | De secondewijzer beweegt met intervallen van 2-seconden.  | De secondewijzer beweegt met intervallen van 5-seconden.  |
| Beperking van functie/wijzerplaat | <ul style="list-style-type: none"> De ontvangst wordt niet gestart, zelfs niet als het GPS-signaal wordt ontvangen. De automatische tijdsaanpassing werkt niet. De stopwatchfunctie werkt niet. | <ul style="list-style-type: none"> De uurwijzer, minutenwijzer, datum en subdial stoppen met lopen. De ontvangst wordt niet gestart, zelfs niet als het GPS-signaal wordt ontvangen. De automatische tijdsaanpassing werkt niet. De stopwatchfunctie werkt niet. |
| Oplossing | <ol style="list-style-type: none"> Laad het horloge op door blootstelling aan het licht tot de secondewijzer beweegt met intervallen van 1-seconde. → Het horloge opladen P. 16 Laad het horloge op totdat de multi-indicatiewijzer terugkeert naar de weergave dag van de week vanuit een weergave oplaadstatus "laag". (Als het energieniveau "laag" is, kunnen geen GPS-signalen worden ontvangen.) Wanneer de wijzer terugkeert naar de weergave dag van de week, is het energieniveau "midden" of "vol". → Controleer de oplaadstatus P. 14 | <ol style="list-style-type: none"> Ga door met het opladen van het horloge totdat de multi-indicatiewijzer terugkeert naar de weergave dag van de week vanuit een weergave van de oplaadstatus "laag". → Controleer de oplaadstatus P. 14 Voer de tijdzone-instelling uit om de tijd in te stellen. → De tijdzone aanpassen P. 22 |

De secondewijzer stopt op de 15-secondenpositie/45-secondenpositie (energiebesparingsfunctie)

Wanneer het horloge lange tijd niet aan licht wordt blootgesteld, start de energiebesparingsfunctie.

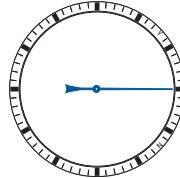
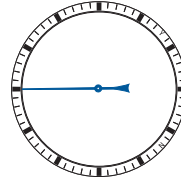
| | Energiebesparingsfunctie 1 | Energiebesparingsfunctie 2 |
|-----------------------------------|--|---|
| Status | De secondewijzer stopt met wijzen in de 15-secondenpositie.  | De secondewijzer stopt met wijzen in de 45-secondenpositie.  |
| Beperking van functie/wijzerplaat | <ul style="list-style-type: none"> De uurwijzer, minutenwijzer, datum en subdial stoppen met lopen. Automatische tijdsaanpassing wordt niet uitgevoerd. | <ul style="list-style-type: none"> De uur- en minutenwijzer, datum en subdial stoppen met werken. (de datum geeft "1" weer en de subdial 12:00 AM) De ontvangst wordt niet gestart, zelfs niet als het GPS-signaal wordt ontvangen. Automatische tijdsaanpassing wordt niet uitgevoerd. De functiewijzer wijst naar "laag". De stopwatchfunctie werkt niet. |
| Oorzaak | Het horloge wordt 72 uur of langer onvoldoende blootgesteld aan een gepaste lichtbron. | Het horloge is lange tijd onvoldoende opgeladen. |
| Oplossing | <ul style="list-style-type: none"> Wanneer het horloge langer dan 5 seconden wordt blootgesteld aan een geschikte lichtbron of wanneer er op een knop wordt gedrukt, geeft het horloge de huidige tijd weer nadat de secondewijzer snel vooruit is gezet. | <ol style="list-style-type: none"> Laad het horloge op totdat de functiewijzer terugkeert naar de weergave dag van de week vanuit de weergave oplaadstatus "laag". → Controleer de oplaadstatus P. 14 Pas de voorlopige positie voor elke wijzer aan. → De voorlopige positie van de subdial, stopwatch 1/20-secondewijzer, functiewijzer, datum en uur/ minutenwijzer instellen P. 52 Voer de tijdzone-instelling uit om de tijd in te stellen. → De tijdzone aanpassen P. 22 |

Energiebesparingsfunctie 2

* Terwijl het horloge wordt opgeladen, beweegt de secondewijzer met "intervallen van 5 seconden". Tijdens de "5-seconden intervalbeweging" kunnen de knoppen niet worden bediend.

* Als de modus "Energiebesparingsfunctie 2" wordt verlengd, daalt het opgeslagen vermogen en gaat de interne opgeslagen informatie over de huidige tijd verloren.

Onderhoud

● Dagelijks onderhoud is noodzakelijk.

- Was het horloge niet wanneer de kroon is uitgetrokken.
- Veeg vocht, transpiratie of vuil weg met een zachte doek.
- Wanneer het horloge in zeewater is geweest, zorg er dan voor dat het horloge gewassen wordt met schoon water en droog het zorgvuldig af.
Was het horloge niet met stromend water wat direct vanuit de kraan over het horloge loopt. Doe eerst wat water in een kom en dompel het horloge hierin onder om het te wassen.

* Als horloge is geclassificeerd als "Non water resistant" of "water resistant for everyday life," mag u het horloge niet wassen.

→ Uitvoering en type [P. 40](#)

→ Mate van waterdichtheid [P. 40](#)

● Draai af en toe aan de kroon

- Om roest te voorkomen, wordt aangeraden de kroon af en toe te draaien.

● Druk van tijd tot tijd op de knoppen

- Om roest te voorkomen, wordt aangeraden van tijd tot tijd op de knoppen te drukken.

Uitvoering en type

De achterzijde van de kast laat het kaliber-kastnummer, magnetische resistentie en waterdichtheid van het horloge zien.

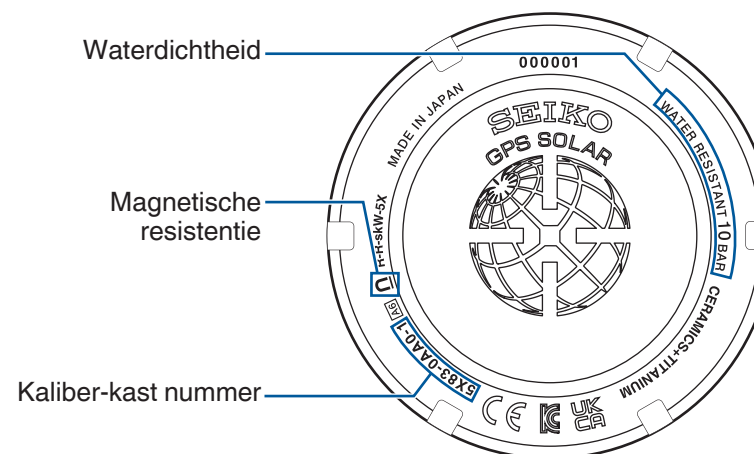

• Waterdichtheid

Raadpleeg [P. 40](#)

• Kaliber/kastnummer

Het nummer om het type van uw horloge vast te stellen.

* De bovenstaande afbeelding is als voorbeeld gegeven en is daarom misschien niet precies hetzelfde is als uw horloge.

• Magnetische resistentie

Raadpleeg [P. 41](#)

Mate van waterdichtheid

Raadpleeg de onderstaande tabel voor de beschrijving van elke graad van waterdichtheid van uw horloge voordat u deze gebruikt.

| Indicatie op het achterdekseel | Mate van waterdichtheid | Gebruiksconditie |
|--------------------------------|---|---|
| WATER RESISTANT 10 (20) BAR | Waterbestendig voor het dagelijks gebruik 100m WR (200m WR) | Dit horloge kan worden gebruikt bij het zwemmen en andere watersporten. Het horloge is geschikt om te duiken zonder een luchtcilinder. |

Magnetische weerstand

Uw horloge ondervindt invloed van sterke magnetische velden, het horloge kan tijdelijk voor- of achterlopen of stoppen met werken.

* Dit horloge past automatisch de positie van de wijzers aan als de tijd door magnetisme onjuist is geworden, dankzij de automatische uitlijning wijzerpositie.

(P. 51)

Dit horloge heeft een magnetische resistentie die voldoet aan ISO "Magnetic resistant watches".

⚠ OPGELET

Houd het horloge meer dan 5 cm uit de buurt van magnetische producten.

Wanneer het horloge wordt blootgesteld aan sterke externe magnetische krachten, kan het tijdelijk voor of achter gaan lopen. Afhankelijk van de kracht van het effect kunnen horlogeonderdelen magnetisch worden. In dit geval moet het horloge gedemagnetiseerd en gerepareerd worden. De kosten van het demagnetiseren en het repareren worden bij u in rekening gebracht, zelfs als dit binnen de garantieperiode gebeurt.

De reden waarom een horloge wordt beïnvloed door magnetisme

De ingebouwde balansveer is voorzien van een magneet die kan worden beïnvloed door een sterk extern magnetisch veld.

Voorbeelden van veelvoorkomende magnetische producten die van invloed kunnen zijn op horloges



Mobiele telefoon, smartphone, tablet (speaker)
(Speaker, magneet van behuizing)

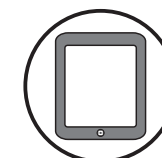
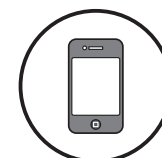

AC adapter



Tas
(Met magnetische gesp)



Elektrisch
scheerapparaat

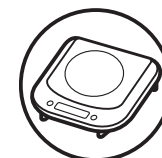

Magnetisch
kooktoestel

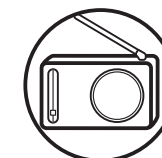

Draagbare radio
(Luidspreker)



Magnetische ketting

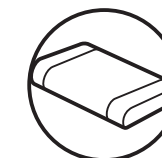

Magnetisch
gezondheidskussen

Band

De band raakt door het directe contact met de huid vervuild met transpiratie of stof. Gebrek aan zorg kan de band verslechteren, huidirritaties of vlekken op uw mouw veroorzaken. Het horloge vereist veel aandacht voor langdurig gebruik.

● Stalen band

- Vocht, transpiratie of vuil kunnen voor roestvorming zorgen, zelfs op een roestvrijstalen band wanneer het voor lange tijd op de band zit.
- Gebrek aan zorg kan een gele/ goudkleurige gloed op mouwen veroorzaken.
- Veeg vocht, transpiratie of vuil zo snel mogelijk weg met een zachte doek.
- Om het vuil rondom de schakels van de band te verwijderen, veegt u het eraf in water en borstelt u het vervolgens met een zachte tandenborstel.
(Bescherm de horlogekast tegen waterspatten door het in een plasticfolie te wikkelen)
Maak het schoon met een zachte doek.
- Sommige titanium banden zijn voorzien van stainless steel pinnen, die een uitstekende sterkte hebben, maar er kan roest vormen in de stainless steel onderdelen.
- Wanneer roest voorkomt, kunnen pinnen gaan uitsteken, uit het horloge vallen of de sluiting open niet.
- Als dit het geval is, kunt u uzelf verwonden. Stop met het dragen van het horloge en vraag om reparatie.

● Lederen band

- Een lederen band is gevoelig voor verkleuring en slijtage door vocht, transpiratie en direct zonlicht.
- Veeg vocht en transpiratie zo snel mogelijk weg met een droge doek.
- Stel het horloge niet gedurende lange tijd bloot aan direct zonlicht.
- Wees vooral voorzichtig met lichtgekleurde banden, omdat vlekken hier nog sneller zichtbaar zijn.
- Draag een horloge met lederen band niet tijdens het douchen, zwemmen of werken met water, ook niet als het horloge waterdicht is (100m WR/200m WR).

● Urethaan band

- Een urethaan band is gevoelig voor verkleuring door licht en kan verslechteren door contact met oplosmiddelen of vocht uit de lucht.
- Transparante, witte of lichtgekleurde banden kunnen gemakkelijk andere kleuren aannemen, wat resulteert in kleurvlekken of verkleuring.
- Spoel vuil af met water en droog de band goed af met een droge doek.
(Bescherm de horlogekast tegen waterspatten door het bijvoorbeeld in plasticfolie te wikkelen)
- Wanneer de band zijn elasticiteit verliest, neem dan contact op met een erkende Seiko Dealer om deze te laten vervangen. Wanneer u de band blijft dragen, kan deze na verloop van tijd scheuren vertonen of broos worden.

● Siliconen band

- Door de materiaaleigenschappen kan de band gemakkelijk vervuilen of verkleuren.
Veeg vuil weg met een vochtige doek of reinigingsdoekje.
- In tegenstelling tot banden van andere materialen, kunnen scheuren resulteren in het breken van de band. Let erop dat de band niet door scherpe voorwerpen beschadigd raakt.

| | |
|--|---|
| Opmerkingen over huidirritatie en allergie-huidirritatie | Huidirritatie kan veroorzaakt worden door verschillende redenen zoals een allergie voor metalen/leer, of huidirritatie door wrijving, stof of tegen de band zelf. |
| Opmerkingen over de lengte van de band | Pas de band aan zodat er een kleine ruimte overblijft tussen het horloge en uw pols voor een goede luchtstroom. Wanneer u het horloge draagt, laat dan voldoende ruimte over zodat u een vinger tussen uw pols en het horloge kunt steken. |



Gebruik van een eenvoudig verstelbare sluiting

Sommige banden zijn voorzien van een eenvoudig verstelbare vouwsluiting met fijnafstelling van de bandlengte.

Als de sluiting van uw horloge er als volgt uitziet, verwijzen wij u naar de volgende instructies.

* De band kan tot ongeveer 5 mm worden verlengd. Dit is handig als de band strak aanvoelt of om een andere reden ongemakkelijk zit.

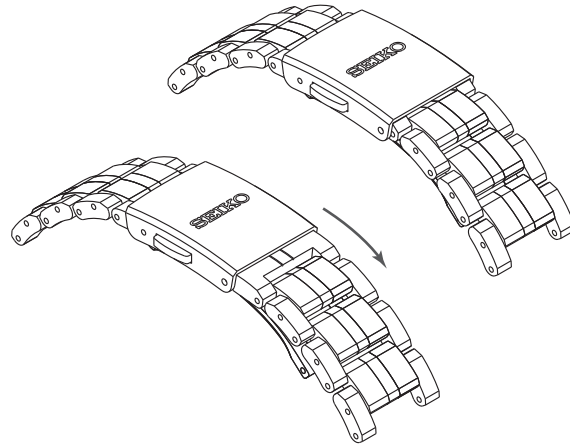

● Hoe draag je het horloge (openen en sluiten van de sluiting)

- 1 Druk licht op de drukknoppen om de sluiting te openen.

* Let op: wanneer u de drukknoppen te stevig (diep) indrukt, brengt dit de verstelbare sluiting in beweging die de band verlengt.

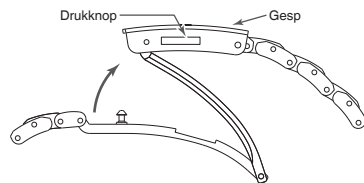

- 2 Maak de sluiting vast door op het frame van de gesp te drukken.

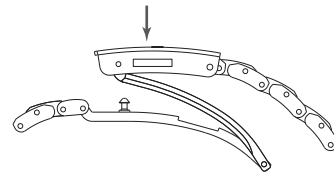

● De lengte van de band aanpassen

- 1 U kunt de band tot maximaal 5 mm verlengen (2 fases) door stevig beide drukknoppen in te drukken om de verstelbare sluiting in beweging te brengen.

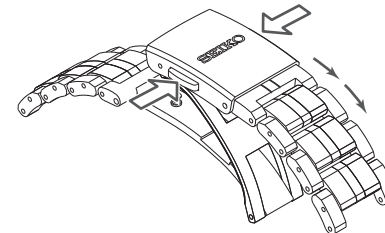

- 2 Maak de sluiting vast door op het frame van de gesp te drukken.

* Zelfs als de sluiting gesloten is, kunt u de lengte van de verstelbare sluiting van de band nog steeds inschuiven.

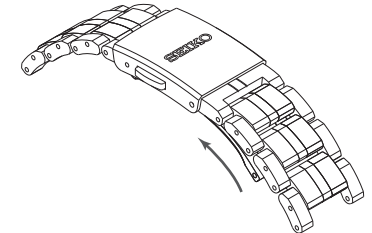

* De bovenstaande afbeeldingen worden als voorbeeld gegeven. Sommige details kunnen verschillen, afhankelijk van het model.

Gebruik van een verstelbare drievoudige sluiting

Sommige banden zijn voorzien van een verstelbare drievoudige sluiting.

Als de sluiting van het horloge dat u hebt gekocht van dit type is, raadpleeg dan de volgende instructies.

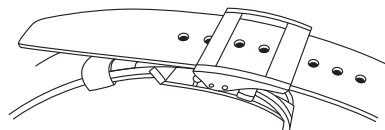

● Hoe draag je het horloge (openen en sluiten van de sluiting)

- 1 Druk op de drukknop aan beide zijken van het klepje; trek de gesp omhoog. De band zal automatisch uit de passant komen.

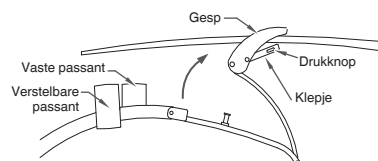

- 2 Plaats het uiteinde van de band in de verstelbare en vaste passant en maak de sluiting vast door op het frame van de gesp te drukken.

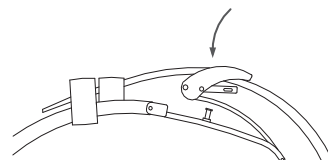

● De lengte van de band aanpassen

- 1 Druk op de drukknop aan beide zijken van het klepje; trek de gesp omhoog. De band zal automatisch uit de passant komen.

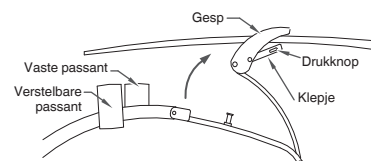

- 2 Druk nogmaals op de drukknop aan beide zijken van het klepje.

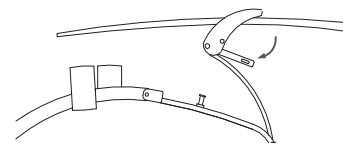

- 3 Trek de pin uit de opening van de band. Verschuif de band om de lengte te verstellen en een geschikte opening te vinden. Plaats de pin in de opening.

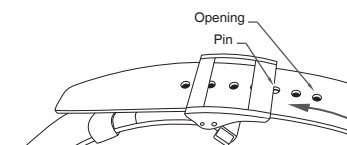

- 4 Maak het klepje weer vast.

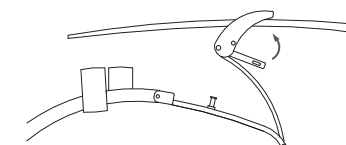

* De bovenstaande afbeeldingen worden als voorbeeld gegeven. Sommige details kunnen verschillen, afhankelijk van het model.

Gebruik van een verstelbare drievoudige (Met verborgen banduiteinde)

De rubberen banden en sommige lederen banden zijn voorzien van een verstelbare drievoudige sluiting (met verborgen banduiteinde) van het type waarbij het spitse uiteinde van de band naar beneden duikt zoals aangegeven in de afbeelding.

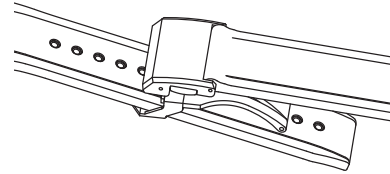

Als de sluiting van het horloge dat u hebt gekocht van dit type is, raadpleeg dan de volgende instructies.

● Hoe draag je het horloge (openen en sluiten van de sluiting)

1 Open de sluiting en trek omhoog door de drukknop aan beide zijken van de gesp in te drukken.

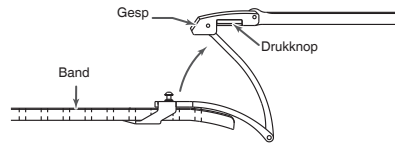

2 Maak de sluiting vast door op het frame van de gesp te drukken.

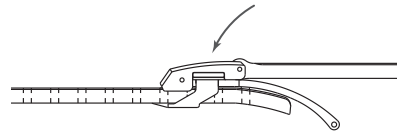

● De lengte van de band aanpassen

1 Open de bandsluiting door op de drukknop aan beide zijken van de gesp te drukken.

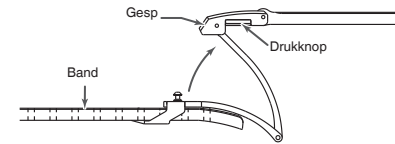

2 Trek de pinnen uit de verstelgaatjes aan beide zijken.

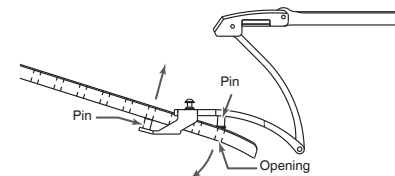

3 Verschuif de band om de lengte te verstellen en een geschikte opening te vinden. Druk de pinnen opnieuw stevig in de verstelgaatjes aan beide zijken.

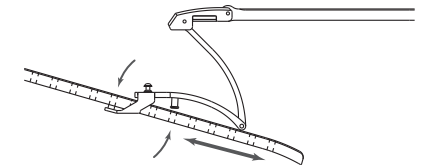

* De bovenstaande afbeeldingen worden als voorbeeld gegeven. Sommige details kunnen verschillen, afhankelijk van het model.

Lumibrite

Als uw horloge Lumibrite heeft

Lumibrite is een oplichtende verf die de lichtenergie van zonlicht en verlichtingsapparaten in korte tijd absorbeert en opslaat om in het donker licht af te geven. Wanneer Lumibrite bijvoorbeeld gedurende 10 minuten wordt blootgesteld aan een lichtbron van meer dan 500 lux, geeft het gedurende 3 tot 5 uur lang licht af. Houd er echter rekening mee dat, wanneer Lumibrite opgeslagen licht afgeeft, het afgegeven lichtniveau op den duur afneemt. De duur van het afgegeven licht kan ook lichtjes verschillen afhankelijk van factoren zoals de helderheid van de plaats waar het horloge aan licht wordt blootgesteld en de afstand van de lichtbron tot het horloge. De duur van het afgegeven licht kan per keer verschillen, al naar gelang de lichtomstandigheden tijdens blootstelling aan licht en de afstand tussen horloge en lichtbron.

* Over het algemeen hebben menselijke ogen enige tijd nodig om zich aan te passen aan de duisternis wanneer ze van een lichte plaats naar een donkere plaats gaan, waardoor het eerst lastiger is om voorwerpen te zien. (Donkeradaptatie)

* Lumibrite is oplichtende verf die licht opslaat en uitzendt. Lumibrite is onschadelijk voor mens en milieu en bevat geen schadelijke of radioactieve bestanddelen.

<Helderheidsniveaus>

| Conditie | | Verlichting |
|--|-----------------------------|--|
| Zonlicht | Mooi weer | 100.000 lux |
| | Bewolkt weer | 10.000 lux |
| Binnenshuis (overdag bij een raam) | Mooi weer | Meer dan 3.000 lux |
| | Bewolkt weer | 1.000 tot 3.000 lux |
| | Regenachtig weer | Meer dan 1.000 lux |
| Verlichtingsapparaat (40-watt fluorescerend licht/ daglicht) | Afstand t.o.v. horloge: 1 m | 1.000 lux |
| | Afstand t.o.v. horloge: 3 m | 500 lux (gemiddelde verlichting van ruimtes) |
| | Afstand t.o.v. horloge: 4 m | 250 lux |

Energiebron

De batterij in dit horloge is een speciale secundaire batterij die verschilt van gewone batterijen.

In tegenstelling tot een gewone zilveroxidebatterij hoeft de secundaire batterij niet periodiek vervangen te worden.

De capaciteit of oplaad efficiëntie kan geleidelijk afnemen als gevolg van langdurig gebruik of de gebruiksomgeving.

Bovendien kan langdurig gebruik de oplaadreserve verkorten door slijtage, vervuiling, verslechtering van het smeermiddel van mechanische onderdelen, enz. Vraag om reparatie als de prestaties afnemen.

⚠ WAARSCHUWING

Opmerkingen over het vervangen van de secundaire batterij

- Verwijder de secundaire batterij niet uit het horloge. Vervanging van de secundaire batterij vereist vakkennis en vakbekwaamheid. Vraag de winkel waar u het horloge heeft gekocht om de secundaire batterij te vervangen.
- Installatie van een gewone zilveroxide batterij kan warmte genereren die barsten en ontbranding kan veroorzaken.

- * Preventiefunctie tegen het overladen

Wanneer de secundaire batterij volledig is opgeladen, wordt de preventiefunctie bij het overladen automatisch geactiveerd om verder opladen te voorkomen.

U hoeft zich geen zorgen te maken over schade veroorzaakt door overladen, ongeacht hoeveel de secundaire batterij is opgeladen, ook niet als het horloge langer wordt opgeladen dan nodig is om volledig op te laden.

- * Raadpleeg "Standaard oplaadtijd" P. 16 om de tijd te controleren die nodig is om het horloge volledig op te laden.

⚠ WAARSCHUWING

Opmerkingen over opladen van het horloge

- Wanneer u het horloge oplaadt, mag u het horloge niet in de buurt van een intense lichtbron plaatsen, zoals lichtapparatuur voor fotografie, spotlights of gloeilampen, omdat het horloge dan oververhit kan raken en de interne onderdelen beschadigd kunnen raken.
- Wanneer u het horloge oplaadt door het bloot te stellen aan direct zonlicht, vermijd dan plaatsen die gemakkelijk hoge temperaturen bereiken, zoals het dashboard van een auto.
- Houd de temperatuur van het horloge altijd onder 60 °C.

- * Wanneer het horloge lange tijd niet is opgeladen

Als het horloge lange tijd niet is opgeladen, is het horloge volledig ontladen en kan het niet meer worden opgeladen. Neem in dit geval contact op met de dealer waar het horloge is gekocht.

After sales service

● Opmerkingen over garantie en reparatie

- Neem contact op met uw dealer waar u het horloge heeft gekocht of met een SEIKO CUSTOMER SERVICE CENTER voor reparatie of revisie.
- Overhandig, binnen de garantieperiode, het garantiecertificaat bij reparaties.
- De garantiedekking is aangegeven in het garantiecertificaat. Lees en bewaar zorgvuldig.
- Voor reparaties buiten de garantietermijn geldt: als de functies van het horloge hersteld kunnen worden door een reparatie, zullen we de reparatie op aanvraag en tegen betaling uitvoeren.

● Vervanging met functionele onderdelen

- Normaal gesproken is de garantieperiode voor de vervangende onderdelen van dit horloge standaard 7 jaar. Vervangende onderdelen zijn onderdelen die gerepareerd moeten worden om de tijdfunctie te behouden.
- Houd er rekening mee dat als originele onderdelen niet beschikbaar zijn, deze vervangen kunnen worden door alternatieve onderdelen waarvan het uiterlijk kan afwijken van de originelen.

● Controle en aanpassing door demontage en reiniging (revisie)

- Periodieke controle en revisie door demontage en reiniging (revisie) wordt ongeveer eens in de 3 tot 4 jaar aanbevolen om de optimale prestaties van het horloge lange tijd te behouden. Tijdens gebruik, kan de conditie van de olie verslechteren en slijtage van de onderdelen kan optreden als gevolg van verontreiniging van olie, wat uiteindelijk ertoe kan leiden dat het horloge zelfs stopt. Onderdelen zoals de pakkingen kunnen verslechteren, de waterdichtheid kan worden aangetast als gevolg van transpiratie en vocht. Inspectie en revisie moeten door de verkoper worden uitgevoerd waar het horloge gekocht is en die gebruikmaakt van "SEIKO GENUINE PARTS.". Vraag of de pakkingen en de push pins ook worden vervangen.
- Wanneer uw horloge wordt geïnspecteerd en afgesteld middels demontage en reiniging (revisie), kan het uurwerk van uw horloge worden vervangen.

Wanneer het horloge geen GPS-signalen kan ontvangen



■ Punten die moeten worden gecontroleerd

Wanneer het horloge de GPS-signalen niet begint te ontvangen of deze niet kan ontvangen, zelfs met GPS-signaalontvangst, kan het volgende worden gecontroleerd.

● De ontvangst wordt niet gestart, zelfs niet nadat de GPS-signaalontvangst is ingeschakeld (tijdzone-instelling/handmatige tijdinstelling).

- Controleer de positie van de functiewijzer.

✗ Ontvangst is niet toegestaan

| Multifunctionele indicatordisplay | Oplaadstatus | Vliegtuigmodus (✈) |
|-----------------------------------|--|---|
| | laag | |
| Wijzerplaat |  |  |
| Oplossing | Stel het horloge bloot aan licht en laad het horloge op totdat de wijzer terugkeert naar de wijzerplaat met de dag van de week vanuit een weergave oplaadstatus "laag". → Het horloge opladen P. 16 → Controleer de oplaadstatus P. 14 | Stel de vliegtuigmodus opnieuw in (✈). → Vliegtuigmodus resetten (✈). P. 32 |

● Ontvangst is niet mogelijk, zelfs niet met bediening van GPS-signaalontvangst (tijdzone-instelling/handmatige tijdinstelling) (Het ontvangstresultaat wordt weergegeven als "N".)

- Ga naar een plaats waar GPS-signalen gemakkelijk kunnen worden ontvangen.
→ Plaats waar GPS-signalen gemakkelijk kunnen worden ontvangen/Plaats waar GPS-signalen niet kunnen worden ontvangen P. 18

● De secondewijzer stopt op de 45-secondenpositie voordat de ontvangst is voltooid (Het horloge gaat naar de status Energiebesparingsfunctie 2)

- Als de ontvangst van het GPS-signaal wordt uitgevoerd onder lage temperaturen (0 °C of minder) in een toestand waarin de laadcapaciteit en/of het laadrendement zijn verlaagd, stopt de ontvangst en gaat het horloge mogelijk naar de status Energiebesparingsfunctie 2.

GPS signaalontvangst verbruikt veel energie. Houd er rekening mee het horloge geregeld op te laden door blootstelling aan licht. → Het horloge opladen P. 16

Als het horloge vaak overschakelt naar de Energiebesparingsfunctie 2 status, neem dan contact op met de dealer waar u het horloge heeft gekocht.

De tijd instellen onder een conditie waarin het horloge geen GPS-signalen kan ontvangen (Handmatige tijdzone-instelling)

■ Handmatige tijdinstelling

Wanneer een probleem niet kan worden opgelost, zelfs niet wanneer de eerder genoemde "Punten die moeten worden gecontroleerd" zijn uitgevoerd of wanneer het horloge gaat voor of achterlopen in een toestand waarin het horloge geen GPS-signalen kan ontvangen en het horloge niet in staat is om continu GPS-signalen te ontvangen, stelt u de tijd handmatig in.

Handmatig de tijd instellen

- Wanneer u het horloge opnieuw gebruikt onder omstandigheden waarin het horloge GPS-signalen kan ontvangen, ontvang GPS-signalen om de tijd in te stellen.
- Wanneer u de tijd instelt, wordt ook de datum ingesteld.

1 Trek de kroon uit tot de tweede klik

De secondewijzer beweegt om de subdial van de huidige ingestelde tijdzone weer te geven.

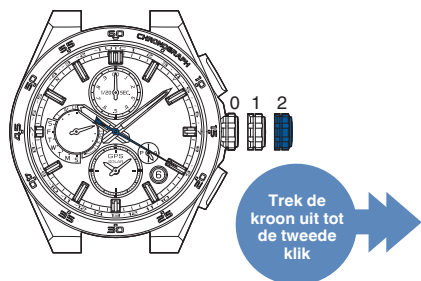

2 Houd knop B (6 seconden) ingedrukt totdat de secondewijzer naar de 0-positie gaat en laat hem dan los

* Ondanks dat de secondewijzer naar de 36-secondenpositie gaat nadat u knop B 3 seconden hebt ingedrukt, moet u de knop ingedrukt houden.

De secondewijzer gaat naar de 0-secondenpositie. Het horloge gaat in de handmatige tijdzone-instellingsmodus.

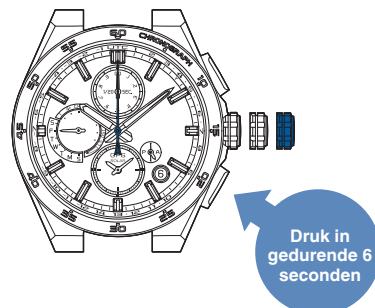

* Wanneer het horloge naar de handmatige tijdzone-instelling gaat, wordt het ontvangresultaat weergegeven als "N", omdat de gegevens van de ontvangresultaten verloren gaan.

3 Draai aan de kroon om de tijd in te stellen

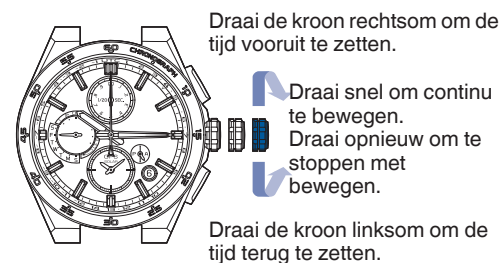

- * Als de wijzer 12 uur onafgebroken heeft gedraaid, stopt hij. Draai aan de kroon om door te gaan met instellen.
- * Het punt waarop de datum verandert is om 0:00 AM (12:00 PM). Stel de tijd in rekening houdend met AM of PM.

4 Druk de kroon weer in (gelijktijdig met een tijdsignaal)

De handeling is uitgevoerd. Het horloge loopt weer normaal.

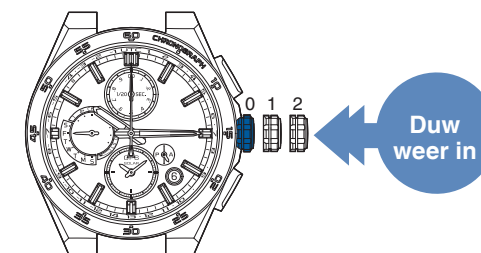

* Ook de subdial wordt gecorrigeerd in overeenstemming met de gecorrigeerde tijd op dat moment.

* Zelfs als GPS-signalen niet kunnen worden ontvangen, kan het horloge worden gebruikt met dezelfde nauwkeurigheid als een normaal quartzhorloge. (met gemiddeld verlies/winst van ± 15 seconden per maand)

* Als het horloge GPS-signalen ontvangt na handmatige tijdzone-instelling, wordt de ontvangen tijd weergegeven.

Wanneer de positie van de subdial, de stopwatch 1/20-secondewijzer, de functiewijzer, de datum of de uren/ minuten/secondewijzer foutief is uitgelijnd

▣ Punten die moeten worden gecontroleerd

● De ontvangst was succesvol (het ontvangstresultaat wordt weergegeven als "Y"), maar er is tijdwinst of -verlies.

• Controleer de tijdzone-instelling.

→ De tijdzone en DST (zomertijd) controleren P. 27

Als de huidige ingestelde tijdzone niet overeenkomt met de regio waar u bent, stelt u de tijdzone in door een van de volgende handelingen uit te voeren.

Plaats waar GPS-signalen gemakkelijk kunnen worden ontvangen → De tijdzone aanpassen P. 22

Plaats waar GPS-signalen niet kunnen worden ontvangen → De tijdzone handmatig instellen P. 25

• Controleer de instelling voor DST (zomertijd).

→ De tijdzone en DST (zomertijd) controleren P. 27

Als de instelling van DST (zomertijd) niet overeenkomt met de aanvullende voorwaarden van DST (zomertijd) van de regio waar u bent, stelt u DST (zomertijd) in met verwijzing naar "Zet DST (zomertijd) AAN" P. 26.

• De automatische tijdsaanpassing wordt mogelijk enkele dagen niet geactiveerd.

→ Automatische tijdsaanpassing P. 31

De automatische tijdsaanpassingsfunctie wordt niet geactiveerd vanwege de lage energie die is opgeslagen in het horloge of afhankelijk van de omgeving.

Raadpleeg "De tijdzone aanpassen" P. 22 om de tijd onmiddellijk aan te passen.

▣ Voorlopige positie

Wanneer het horloge de exacte tijd of datum niet kan weergeven, of de 1/20-secondewijzer van de stopwatch of de functiewijzer niet naar de juiste positie wijst zelfs wanneer het GPS-signalen heeft ontvangen, kan de voorlopige positie foutief zijn uitgelijnd.

De voorlopige positie is om de volgende redenen foutief uitgelijnd.



Sterke schokken zoals vallen of klappen

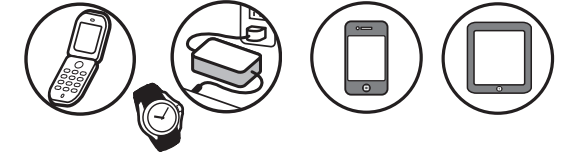

Dingen om u heen die magnetisme genereren
→ Voorbeelden van veelvoorkomende magnetische producten die van invloed kunnen zijn op horloges P. 41

Als u de toestand van "Misaligned Preliminary Hand Position" vergelijkt met die van een weegschaal, dan lijkt dit op "een weegschaal die niet in staat is om het juiste gewicht weer te geven omdat de naald niet op de nulpositie staat voordat u gaat wegen".

▣ De voorlopige positie van de uur-, minuten- en secondewijzer instellen (automatische uitlijning wijzerpositie)

De "automatische uitlijning wijzerpositiefunctie" past automatisch de uur-, minuten- en secondewijzers aan wanneer de voorlopige posities onjuist zijn.

De automatische uitlijning wijzerpositiefunctie werkt eenmaal per 12 uur voor de uurwijzer (middag en middernacht), eenmaal per uur voor de minutenwijzer en eenmaal per 10 minuten voor de secondewijzer.

* Deze functie werkt wanneer de voorlopige positie van de wijzer foutief is uitgelijnd door externe factoren zoals sterke schokken of magnetische invloed.
De functie werkt niet om de nauwkeurigheid van het horloge of een kleine afwijking die tijdens het fabricageproces kan optreden, aan te passen.

* De voorlopige posities van de uur- en minutenwijzers kunnen handmatig worden aangepast.

→ De voorlopige positie van de subdial, stopwatch 1/20-secondewijzer, functiewijzer, datum en uur/minutenwijzer instellen P. 52

▣ De voorlopige positie van de subdial, stopwatch 1/20-secondewijzer, functiewijzer of datum instellen

Omdat de voorlopige posities van de subdial, 1/20-secondewijzer van de stopwatch, functiewijzer en datum niet automatisch worden aangepast, moeten deze handmatig worden ingesteld.

→ De voorlopige positie van de subdial, stopwatch 1/20-secondewijzer, functiewijzer, datum en uur/minutenwijzer instellen P. 52

▣ Voorlopige positie van dit horloge

De voorlopige positie van de datum is "1" (1ste).

De voorlopige stand van de functiewijzer is een weergave "laag" van de oplaadstatus.

De voorlopige positie van de uur/minutenwijzer is "12:00 AM".

De voorlopige positie van de subdial en de AM/PM-wijzer is "12:00 AM".

De voorlopige positie van de stopwatch 1/20-secondewijzer is 0,00 seconden.

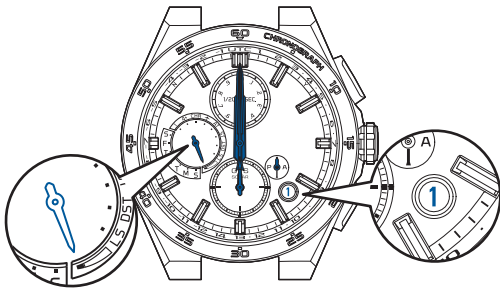

▣ De voorlopige positie van de subdial, stopwatch 1/20-secondewijzer, functiewijzer, datum en uur/minutenwijzer instellen

1 Trek de kroon uit tot de tweede klik

De secondewijzer beweegt om de subdial van de huidige ingestelde tijdzone weer te geven.



2 Houd knop B (3 seconden) ingedrukt

Het horloge gaat naar de modus om de voorlopige positie van de subdial in te stellen.



De secondewijzer stopt op de 36-secondenpositie. De subdial en de AM/PM-wijzer draaien en stoppen om de voorlopige positie aan te geven.

3 Draai de kroon om de subdial en de AM/PM-wijzer in te stellen op "12:00 AM"

* Wanneer de subdial en AM/PM-wijzer op "12:00 AM" staan, ga naar handeling 4.

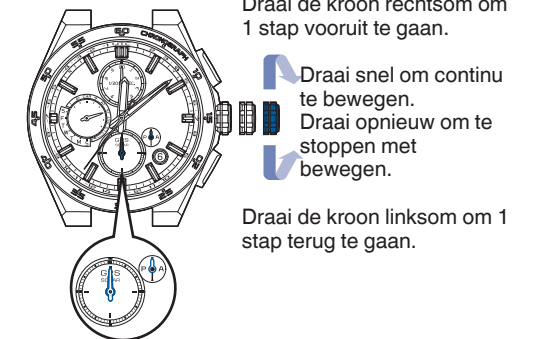

Op dit moment bewegen de subdial en de AM/PM-wijzer samen.

Pas aan naar "12:00 AM".

4 Druk op knop B en laat hem los

Het horloge gaat naar de instelmodus voor de voorlopige positie van de 1/20-secondewijzer van de stopwatch.

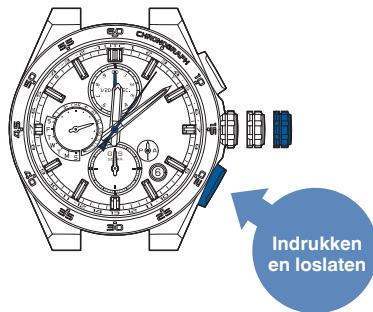

De secondewijzer stopt op de 6-secondenpositie.
De 1/20-secondewijzer van de stopwatch draait en stopt om de voorlopige positie aan te geven.

5 Draai de kroon om de 1/20-secondewijzer op 0,00 seconden in te stellen

* Ga naar handeling **6** wanneer 0,00 seconden wordt weergegeven.

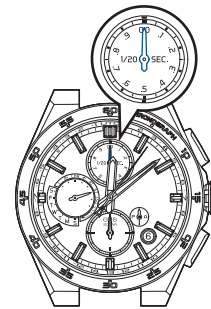

Draai de kroon rechtsom om 1 stap vooruit te gaan.

↳ Draai snel om continu te bewegen.
↳ Draai opnieuw om te stoppen met bewegen.

↳ Draai de kroon linksom om 1 stap terug te gaan.

6 Druk op knop B en laat hem los

Het horloge gaat naar de modus om de voorlopige positie van de functiewijzer in te stellen.

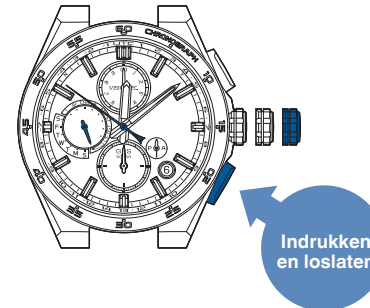

De secondewijzer stopt op de 51-secondenpositie.
De functiewijzer stopt om de voorlopige positie aan te geven.

7 Draai de kroon om de functiewijzer in te stellen op een weergave "laag" van de oplaadstatus

* Als de wijzer van de oplaadstatus "laag" aangeeft, ga dan naar handeling **8**.

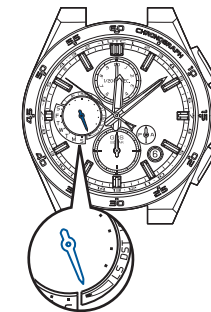

Draai de kroon rechtsom om 1 stap vooruit te gaan.

↳ Draai snel aan de kroon om hem continu te bewegen. Draai de kroon nogmaals om te stoppen.

↳ Draai de kroon linksom om 1 stap terug te gaan.

8 Druk op knop B en laat hem los

Het horloge gaat naar de modus voor het instellen van de voorlopige positie van de datum.

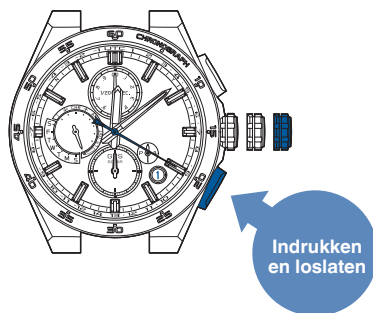

* Tijdens het verzetten van de datum kunnen de knoppen niet worden bediend.

De secondewijzer stopt op de 20-secondenpositie.

De datum beweegt en stopt wanneer deze de voorlopige positie aangeeft.

9 Draai de kroon om de datum in te stellen op "1"

Pas aan zodat het cijfer "1" in het midden van het datumvenster verschijnt.

* Als "1" voor de datum verschijnt, ga dan naar handeling 10

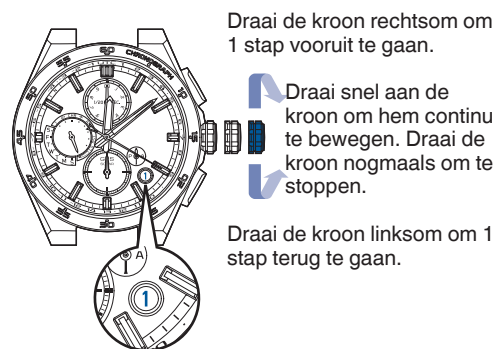

Draai de kroon rechtsom om 1 stap vooruit te gaan.

Draai snel aan de kroon om hem continu te bewegen. Draai de kroon nogmaals om te stoppen.

Draai de kroon linksom om 1 stap terug te gaan.

10 Druk op knop B en laat hem los

Het horloge gaat naar de instelmodus voor de voorlopige positie van de uur- en minutenwijzer.

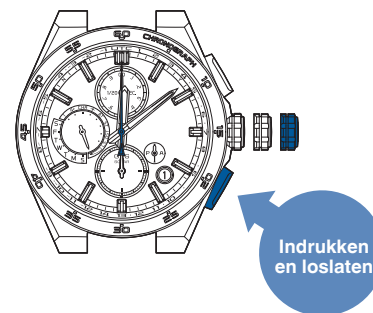

De secondewijzer stopt op de 0-secondenpositie.

11 Houd knop A (3 seconden) ingedrukt

De uur- en minutenwijzer bewegen en stoppen op "12:00 AM".

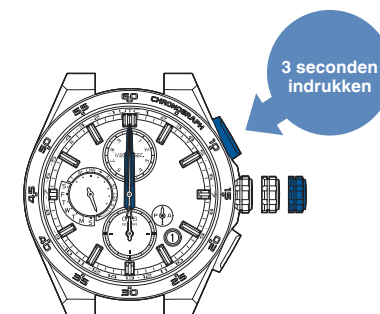

12 Druk de kroon weer in

Het horloge verlaat de modus om de voorlopige positie in te stellen en de secondewijzer en de uur- / minutenwijzer beginnen te bewegen.

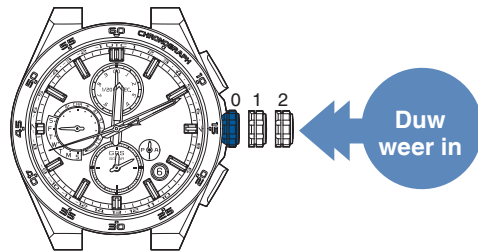
**13 De tijd instellen door GPS-signalen te ontvangen**

Stel de tijdzone in wanneer u op een plaats bent waar GPS-signalen gemakkelijk kunnen worden ontvangen.

→ De tijdzone aanpassen [P. 22](#)



Wanneer de handelingen **1** tot **12** voltooid zijn, stel de tijd dan in.



Wanneer u op een plaats bent waar geen GPS-signalen kunnen worden ontvangen

- ① Voer de handmatige tijdzone-instelling uit
→ De tijdzone handmatig instellen [P. 25](#)
- ② Handmatig de tijd instellen
→ Handmatig de tijd instellen [P. 50](#)

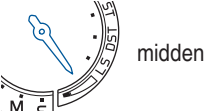

Wanneer de tijd is ingesteld, is de handeling voltooid.

Problemen oplossen

| Problemen oplossen | | Mogelijke oorzaken | Oplossingen | Verwijzingen |
|--------------------|---|---|--|--|
| Wijzerbeweging | De secondewijzer beweegt met intervallen van 2-seconden. | De functie waarschuwing voor energietekort is geactiveerd. (P. 39) Als de secondewijzer met tussenpozen van 2 of 5 seconden beweegt terwijl u het horloge elke dag draagt, bevindt het horloge zich in een toestand waarin het niet voldoende licht heeft kunnen ontvangen, bijvoorbeeld als het horloge verborgen is onder een hemd met lange mouwen. | Laad het horloge voldoende op totdat de secondewijzer met tussenpozen van 1 seconde beweegt en de functiewijzer terugkeert naar de weergave van de dag van de week vanuit de weergave "laag" van de oplaadstatus. Zorg ervoor dat u het horloge niet verbergt onder een mouw enz. terwijl u het draagt. Wanneer u het horloge afdoet, leg het dan op een plek met veel licht. |  midden P. 14 P. 16 |
| | De secondewijzer beweegt met intervallen van 5-seconden. | | | |
| | De gestopte secondewijzer die naar de 15-secondenpositie wees, begon te werken. | De energiebesparingsfunctie 1 is geactiveerd. (P. 39) Wanneer het horloge niet continu aan voldoende licht is blootgesteld, wordt automatisch de energiebesparingsfunctie 1 geactiveerd om het energieverbruik te beperken. | Wanneer het horloge wordt blootgesteld aan licht, zal de wijzer snel vooruit gaan en terugkeren naar de huidige tijd. Gebruik het horloge zoals gewoonlijk wanneer het terugkeert naar de huidige tijd. (Dit is geen abnormale beweging). | - |
| | De gestopte secondewijzer die naar de 45-secondenpositie wees, begon te werken. | De energiebesparingsfunctie 2 is geactiveerd. (P. 39) Wanneer het horloge gedurende een bepaalde tijd niet voldoende is opgeladen, wordt de energiebesparingsfunctie 2 automatisch geactiveerd. | ① Laad het horloge voldoende op totdat de functiewijzer terugkeert naar de weergave met de dag van de week vanuit de weergave "laag" van de oplaadstatus. ② Pas daarna de tijdzone aan als de tijd niet klopt. | P. 14 P. 16 P. 21 - 22 |
| | De wijzers van het horloge gaan snel vooruit, tenzij er op een knop wordt gedrukt. Nadat dit is voltooid, hervat het horloge zijn normale 1-seconde intervalbeweging. | De energiebesparingsfunctie is geactiveerd. (P. 39) De automatische uitlijning wijzerpositie is geactiveerd. Wanneer de wijzerposities afwijken om de foutieve tijd weer te geven als gevolg van invloeden van buitenaf, enz. corrigeert het horloge automatisch de onjuiste uitlijning van de wijzers door de automatische uitlijning wijzerpositie. | Er is geen handeling nodig (dit is geen abnormale beweging). | - |
| | De functiewijzer geeft "LS" aan. | De automatische ontvangst van schrikkelseconden-ontvangstfunctie werkt. (P. 33)  | Het duurt tot 18 minuten om de schrikkelsecondengegevens te ontvangen. Houd rekening met de ontvangtplaats "(Plaats waar GPS-signalen gemakkelijk kunnen worden ontvangen)." P. 18 | P. 33 |

| Problemen oplossen | Mogelijke oorzaken | Oplossingen | Verwijzingen |
|--|---|--|-------------------------|
| De ontvangst wordt niet gestart, zelfs niet met de werking van tijdzone-instelling/handmatige tijdsinstelling. | De weergave oplaadstatus is "laag". (P. 12)  | Laad het horloge voldoende op totdat de functiewijzer terugkeert naar de weergave met de dag van de week vanuit de weergave "laag" van de oplaadstatus.  midden | P. 14 |
| | De vliegtuigmodus (✈) is ingesteld. (P. 32)  | Na verplaatsing vanaf een plaats waar beperkingen gelden voor het gebruik van GPS-signalen (in een vliegtuig, enz.), reset dan de vliegtuigmodus (✈). | |
| GPS-signalen kunnen niet worden ontvangen, zelfs niet door GPS-signaalontvangst uit te voeren (Het ontvangstretoesultaat wordt weergegeven als "N".) | U bent in een plaats waar geen GPS-signalen kunnen worden ontvangen. (P. 18) | Ontvang GPS-signalen op een plaats waar GPS-signalen gemakkelijk kunnen worden ontvangen. | P. 18 |
| GPS-signaalontvangst Ontvangst is mogelijk (weergave ontvangstretoesultaat wordt "Y"), maar de tijd en datum zijn niet nauwkeurig (als het wordt opgevat als een ontvangstretoesultaat na tijdsinstelling). | Er is een tijdzone ingesteld die niet overeenkomt met de regio waar u bent. | Controleer de tijdzone-instelling. Als de tijdzone niet overeenkomt met de regio waar u bent, pas dan de tijdzone aan. • Wanneer u op een plaats bent waar GPS-signalen gemakkelijk kunnen worden ontvangen → De tijdzone aanpassen P. 22 • Wanneer u op een plaats bent waar geen GPS-signalen kunnen worden ontvangen → De tijdzone handmatig instellen P. 25 | P. 27 P. 22 P. 25 |
| | De instelling van DST (zomertijd) komt niet overeen met de voorwaarden van DST (zomertijd). | Controleer de instelling voor DST (zomertijd). Voer de tijdzone-instelling uit wanneer u op een plaats bent waar het gemakkelijk is om GPS-signalen te ontvangen. → De tijdzone aanpassen P. 22 | P. 27 P. 22 |
| Ontvangst is mogelijk (weergave ontvangstretoesultaat wordt "Y"), maar de tijd en datum zijn niet nauwkeurig (als het wordt opgevat als een ontvangstretoesultaat na tijdzone-instelling). | De instelling van DST (zomertijd) komt niet overeen met de voorwaarden van DST (zomertijd). | Controleer de instelling voor DST (zomertijd). Voer de tijdzone-instelling uit wanneer u op een plaats bent waar het gemakkelijk is om GPS-signalen te ontvangen. → De tijdzone aanpassen P. 22 | P. 27 P. 22 |
| | De posities van de wijzers zijn foutief uitgelijnd door externe invloeden. De voorlopige posities van de wijzers zijn onjuist. → Voorlopige positie P. 51 | ① <Uur-/minutenwijzer foutief uitgelijnd> De automatische aanpassing wijzerpositiefunctie is geactiveerd om de posities automatisch in te stellen. Gebruik het horloge zoals gebruikelijk. De automatische uitlijning wijzerpositiefunctie wordt eenmaal per 10 minuten geactiveerd voor de secondewijzer, eenmaal per uur voor de minutenwijzer en eenmaal per 12 uur voor de uurwijzer. <Datum foutief uitgelijnd> Omdat de voorlopige positie niet automatisch wordt ingesteld, moet u de positie handmatig instellen. ② Als de foutieve uitlijningen van de wijzer niet worden gecorrigeerd, raadpleeg "Wanneer de positie van de subdial, de stopwatch 1/20-secondewijzer, de functiewijzer, de datum of de uren/minuten/secondewijzer foutief is uitgelijnd" en voer de handelingen uit. ③ Als de foutieve uitlijning van de wijzer niet wordt aangepast, zelfs niet met de handeling ②, neem dan contact op met de dealer waar het horloge is gekocht. | |
| Het ontvangstretoesultaat wordt weergegeven als "Y", maar de tijd wordt één tot twee seconden langer of korter. | De automatische tijdsaanpassingsfunctie is enkele dagen niet geactiveerd. | Wanneer er onvoldoende energie is, is het mogelijk dat de automatische tijdsaanpassing slechts om de 3 dagen werkt. | P. 31 |

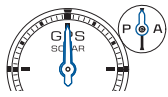
| Problemen oplossen | | Mogelijke oorzaken | Oplossingen | Verwijzingen |
|--|---|---|---|----------------|
| GPS-sigitaalontvangst | De automatische tijdsaanpassingsfunctie wordt niet elke dag geactiveerd. | De in het horloge opgeslagen energie is onvoldoende. De omstandigheden om de automatische tijdsaanpassingsfunctie te activeren zijn niet voorbereid. | Er is voldoende energie nodig om de automatische tijdsaanpassingsfunctie elke dag te activeren. Denk eraan om uw horloge regelmatig bloot te stellen aan licht om de batterij op te laden. De automatische tijdsaanpassing wordt automatisch geactiveerd door blootstelling aan fel licht wanneer u op een plaats bent waar GPS-signalen gemakkelijk worden ontvangen. | P. 31 |
| | Automatische ontvangst is niet geactiveerd. | Het horloge is niet in een omgeving waar GPS-signalen kunnen worden ontvangen op het moment dat het horloge wordt blootgesteld aan licht. | Hoewel het horloge een functie heeft die automatisch begint met ontvangen wanneer het aan licht wordt blootgesteld, heeft het ook een functie die "automatische tijdsaanpassing" activeert op het moment dat "handmatige tijdsinstelling" voor het laatst succesvol was, zelfs in omgevingen die niet aan licht zijn blootgesteld. Normaal gesproken raden we aan om de handmatige tijdsinstelling op een specifiek tijdstip te starten waarop u denkt in een omgeving te zijn die GPS-signalen succesvol kan ontvangen. Automatische tijdsaanpassingsfunctie beoordeelt de situatie. Hierdoor wordt de automatische tijdsaanpassingsfunctie geactiveerd, zelfs als er geen licht werd ontvangen. | P. 24 |
| Foutieve uitlijning van tijd en wijzers | De positie van de secondewijzer die "ontvangstresultaat" en "aantal verkregen satellieten waarvan GPS-signalen worden ontvangen" weergeeft, is foutief uitgelijnd. | De voorlopige positie van de secondewijzer is onjuist. (Dit kan gebeuren wanneer de positie van de secondewijzer onjuist is door invloeden van buitenaf). → Voorlopige positie P. 51 | ① De automatische uitlijning wijzerpositiefunctie is geactiveerd om de positie automatisch aan te passen. Gebruik het horloge zoals gebruikelijk. De automatische uitlijning wijzerpositiefunctie wordt elke 10 minuten eenmaal geactiveerd voor de secondewijzer. ② Als de foutieve uitlijning van de wijzer niet wordt gecorrigeerd, neem dan contact op met de dealer waar het horloge gekocht is. | P. 51 |
| | Het horloge wint of verliest tijdelijk tijd. | De automatische tijdsaanpassingsfunctie is enkele dagen niet geactiveerd. | Als de in het horloge opgeslagen energie onvoldoende is, kan de automatische tijdsaanpassingsfunctie eenmaal per 3 dagen worden geactiveerd. Voer de "handmatige tijdsinstelling" uit om de tijd onmiddellijk aan te passen. | P. 31 P. 24 |
| | | Het horloge heeft een onjuiste tijd ontvangen door externe factoren (foutieve ontvangst). | ① Ontvang GPS-signalen op een plaats waar GPS-signalen gemakkelijker kunnen worden ontvangen. ② Pas indien nodig de tijdzone aan. | P. 18 P. 22 |
| | | Het horloge is lange tijd op een plek met extreem hoge of lage temperatuur achtergelaten. | ① Als het horloge wordt teruggebracht naar een plaats met een normale temperatuur, wordt de nauwkeurigheid hersteld. ② Als de tijd daarna niet juist is, pas de tijd dan handmatig aan. ③ Als het horloge niet is hersteld, neem dan contact op met de dealer waar het horloge gekocht is. | P. 24 |
| De tijd wordt gewonnen (verloren) met 1 uur. | DST (zomertijd) is AAN (of UIT). | Controleer de instelling voor DST (zomertijd). Voer de tijdzone-instelling uit wanneer u op een plaats bent waar het gemakkelijk is om GPS-signalen te ontvangen. → De tijdzone aanpassen P. 22 | P. 27 P. 22 | |
| De zonnecel opladen | Het stopgezette horloge werd blootgesteld aan voldoende licht voor langer dan de tijd die nodig is om het horloge volledig op te laden, maar het hervat zijn normale 1-seconde intervalbewegingen niet. | Het licht waaraan het horloge is blootgesteld is te zwak. Het horloge heeft meer tijd nodig om op te laden. | De tijd die nodig is om het horloge op te laden hangt volledig af van de hoeveelheid licht waaraan het horloge wordt blootgesteld. Raadpleeg "Standaard oplaadtijd" om het horloge op te laden. | P. 16 |
| | De secondewijzer staat stil, zelfs als het horloge langer is opgeladen dan de tijd die nodig is om het horloge volledig op te laden. | Het horloge werd lange tijd niet opgeladen en is volledig ontladen. | Neem contact op met de dealer waar het horloge gekocht is. | - |

| Problemen oplossen | | Mogelijke oorzaken | Oplossingen | Verwijzingen |
|--|--|--|---|---|
| Foutieve uitlijning van de datum | Nadat de ontvangst is geslaagd, is de tijd juist maar de datum onjuist. | De voorlopige positie van de datum is niet uitgelijnd. Dit probleem doet zich voor wanneer de voorlopige positie van de datum niet is uitgelijnd door externe invloeden enz. | Stel de voorlopige positie van de datum in op de juiste positie "1" (de eerste dag van de maand). | P. 52 - 55 |
| Foutieve uitlijning van dag van de week | Nadat de ontvangst is geslaagd, is de tijd juist maar de datum onjuist. | De voorlopige positie van de functiewijzer is onjuist. Dit gebeurt wanneer de voorlopige positie van de functiewijzer door externe factoren niet goed is uitgelijnd. | Stel de voorlopige stand van de functiewijzer in op de juiste positie van "laag" (weergave oplaadstatus). |  P. 52 - 55 |
| De subdial kan niet worden aangepast. | Nadat de ontvangst geslaagd is, is de basistijd correct maar de geselecteerde tijdzone op de subdial wordt niet weergegeven. | De voorlopige positie van de subdial is foutief uitgelijnd. Dit probleem doet zich voor wanneer de voorlopige positie van de subdial foutief is uitgelijnd door invloeden van buitenaf enz. | Stel de subdial en de AM/PM-wijzer correct af op de voorlopige positie van "12:00 AM". |  P. 52 - 55 |
| Foutieve uitlijning van de functiewijzer | De positie van de wijzer die de ontvangswijze, oplaadstatus, vliegtuigmodus (✈) en DST aangeeft, is foutief uitgelijnd | De automatische ontvangst van schrikkelseconde functie is geactiveerd en de functiewijzer geeft de "LS" | Het duurt tot 18 minuten om de ontvangst van de schrikkelseconde te voltooien. Gebruik het horloge met verwijzing naar P. 18. | P. 33 |
| | |  | De voorlopige positie van de functiewijzer is onjuist. Dit gebeurt wanneer de voorlopige positie van de functiewijzer door externe factoren niet goed is uitgelijnd. | Stel de voorlopige stand van de functiewijzer in op de juiste positie van "laag" (weergave oplaadstatus). |
| Foutieve uitlijning van stopwatchwijzers | De stopwatchwijzers geven de 0-seconde positie niet juist weer na het resetten. | De voorlopige posities van de stopwatchwijzers zijn onjuist. | Stel de voorlopige posities van de stopwatchwijzers juist in. | P. 52 - 55 |
| Stopwatch meting | De snelle voortgang van de hoofdwijzer (uur, minuten, seconden) stopt tijdelijk tijdens de stopwatch meting. | De 1/20-secondenwijzer van de stopwatch loopt (maximaal een minuut). | Wacht zonder iets te doen. Wanneer de 1/20-secondenwijzer van de stopwatch stopt op de 0-secondenpositie, gaat de hoofdwijzer weer snel vooruit. | - |

| Problemen oplossen | | Mogelijke oorzaken | Oplossingen | Verwijzingen |
|--------------------|--|---|--|--------------|
| Bediening | De kroon of knoppen kunnen niet worden bediend. | De opgeslagen elektrische energie raakt op. | Laad het horloge voldoende op totdat het begint te lopen met de 1-seconde intervallen van de kleine secondewijzer. | P. 16 |
| | | De datum wordt veranderd direct nadat een instelling is uitgevoerd door de kroon of knop te bedienen. | Wacht zonder iets te doen. Nadat de datum stopt, kunnen de kroon en knoppen worden bediend. | - |
| | U bent in verwarring geraakt tijdens het bedienen van het horloge. | - | Wanneer de kroon is uitgetrokken ① Druk de kroon weer in. ② De secondewijzer begint te bewegen in 6 minuten. ③ Start daarna de bediening. | - |
| | | | De kroon is niet uitgetrokken ① Druk op knop B. ② De secondewijzer begint te bewegen in 2 minuten. ③ Start daarna de bediening. | - |
| Ander probleem | De binnenkant van het glas blijft beslagen. | Een kleine hoeveelheid water is in het horloge gekomen door verslechtering van de pakkingen etc. | Neem contact op met de dealer waar u het horloge heeft gekocht. | - |

Index

Functies om de tijd in te stellen

GPS-signaalontvangst → [P. 18](#)

Tijdzone-instellingsfunctie.... Dit horloge geeft de exacte lokale tijd weer, inclusief DST (zomertijd), door middel van signalen die worden ontvangen van GPS-satellieten en door met één druk op een knop de tijdzone op te geven waar u bent. Gebruik deze functie wanneer u naar een regio reist die overeenkomt met een andere tijdzone.

Handmatige tijdinstellingsfunctie..... Geeft de exacte huidige tijd van de huidige ingestelde tijdzone weer door de ontvangst van GPS-signalen van GPS-satellieten. Gebruik deze functie om de tijd aan te passen aan de exacte tijd tijdens normaal gebruik.

Automatische tijdsaanpassing..... Beoordeelt in het horloge de timing die geschikt is voor GPS-signaalontvangst van GPS-satellieten en start automatisch de ontvangst. Geeft de exacte huidige tijd van de huidige ingestelde tijdzone weer.

Handmatige tijdzone-instelling..... De tijdzone van de wijzerplaat kan worden gewijzigd. Ook de tijd van de subdial wordt ingesteld door handmatige selectie van de tijdzone vóór gebruik.

Instelling DST (zomertijd)..... De DST (zomertijd) van de wijzerplaat en subdial kan handmatig worden ingesteld.

Functies voor opladen

Functie opladen met zonne-energie..... Het horloge zet licht om in elektrische energie en laadt de batterij op met behulp van de solar cel onder de wijzerplaat. Het horloge werkt ongeveer 6 maanden bij een volledige lading.

Functie weergave oplaadstatus..... Geeft bij benadering weer hoeveel energie het horloge heeft opgeladen. Geeft ook aan of het horloge GPS-signalen kan ontvangen.

Energiebesparingsfunctie..... De Power save-modus kan worden geactiveerd om onnodig energieverbruik te verminderen als het horloge zonder geschikte lichtbron wordt achtergelaten.

Functie voor ontvangst

| | |
|--|---|
| Vliegtuigmodus (✈) → P. 32 |Functie om te voorkomen dat de GPS-sig-naalontvangstfunctie werkt. Stel deze modus in wanneer u aan boord van een vliegtuig stapt, enz. |
| Functie Weergave tijdens ontvangst → P. 22 | Geeft met de secondewijzer het aantal GPS-satellieten weer waarvan GPS-signalen worden ontvangen tijdens de GPS-sig-naalontvangst. |
| Functie Weergave ontvangstresultaat → P. 20 | Geeft het laatste ontvangstresultaat weer (succesvol/mislukt). |
| Functie Controle van tijdzone-instelling → P. 27 | Geeft de huidige ingestelde tijdzone weer. |

Andere functies

| | |
|---|--|
| Functie Dual-time weergave → P. 28 |De tijd van een gebied dat afwijkt van de tijd op de wijzerplaat wordt weergegeven met de subdial op 6 uur (12-uur) en de AM/PM-wijzer. |
| Functie Stopwatch → P. 35 |De stopwatch kan tot 12 uren in stappen van 1/20 seconde meten. Een tussentijdsfunctie is voorzien. |
| Functie Automatische uitlijning wijzerpositie → P. 51 | Corrigeert automatisch foute uitlijning wanneer de wijzers foutief zijn uitgelijnd door externe factoren zoals magnetische invloed. |
| Automatische schrikkelsecond-ontvangstfunctie → P. 33 | Ontvangt automatisch schrikkelsecondegegevens wanneer ontvangst van schrikkelsecondegegevens noodzakelijk is. |
| Omschakelfunctie voor de wijzerplaat en subdial → P. 30 | Uw horloge kan schakelen tussen de wijzerplaat en de subdial. Het kan ook schakelen naar DST. |

SPECIFICATIES

| | |
|--|---|
| 1. Basisfunctie | Wijzerplaat (uur-, minuten en secondewijzer), datumweergave, dagweergave, indicatorfunctie, dual-time displayfunctie (met AM/PM-wijzer), wereldtijdfunctie (38 tijdzones), stopwatch (uur-, minuten-, 1/20-secondewijzer) |
| 2. Frequentie van kristaloscillator | 32.768 Hz (Hz = Hertz ... Cycli per seconde) |
| 3. Afwijking (per maand) | Afwijking ±15 seconden per maand (wanneer het horloge gebruikt wordt zonder dat de tijd automatisch wordt ingesteld door middel van GPS-signalen en wanneer het om de pols wordt gedragen bij een normale temperatuur tussen 5 °C en 35 °C (41 °F en 95 °F)). |
| 4. Gebruikstemperatuur | Tussen -10 °C en +60 °C (14 °F en 140 °F) |
| 5. Aandrijfsysteem | Stappenmotor: wijzerplaat (uur-, minuten- en secondewijzer), functiewijzer, datum, subdial (uur-, minuten- en AM/PM-wijzer), stopwatch 1/20-secondewijzer |
| 6. Energiebron | Oplaadbare batterij, 1 stuk |
| 7. Energiereserve | Circa 6 maanden (volledig opgeladen, Energiebesparingsfunctie is niet ingeschakeld) * Wanneer de Energiebesparingsfunctie wordt ingeschakeld nadat het horloge volledig is opgeladen, kan het horloge maximaal 2 jaar functioneren. |
| 8. Functie GPS-sig-naalontvangst | Tijdzone-instelling, handmatige tijdstelling, automatische tijdsaanpassing * Tussen ontvangst en de volgende ontvangst, werkt het horloge met de bovenstaande quartzprecisie |
| 9. IC (geïntegreerd circuit) | Oscillator, frequentieverdelers en aandrijfcircuit C-MOSIC, 4 stuks |

* De specificaties kunnen zonder voorafgaande kennisgeving worden gewijzigd als gevolg van productverbeteringen.

Conformiteitsverklaring